



Надежно и просто
AE&T
Automotive Equipment & Tools

T4

ПОДЪЕМНИК ДВУХСТОЕЧНЫЙ ЭЛЕКТРОГИДРАВЛИЧЕСКИЙ, 4 ТОННЫ



РУКОВОДСТВО ПО ЭКСПЛУАТАЦИИ ПАСПОРТ ИЗДЕЛИЯ



ВНИМАТЕЛЬНО ИЗУЧИТЕ ЭТО РУКОВОДСТВО ПЕРЕД НАЧАЛОМ РАБОТЫ

СОДЕРЖАНИЕ		Стр.
	Предисловие	3
1.	Введение	4
1.1.	Назначение изделия	4
1.2.	Меры безопасности	4
1.2.1.	Общие меры безопасности	5
1.2.2..	Информация об опасных воздействиях	5
1.2.3..	Требования безопасности	6
2.	Описание	7
2.1.	Технические характеристики	8
	Спецификации	8
	Размеры	9
2.2	Устройство подъемника	10
2.2.1	Компоновка подъемника	10
2.2.2	Гидравлические цилиндры	12
2.2.3	Система синхронизации кареток	14
2.2.4	Монтаж троса разблокирования кареток	15
2.2.5	Гидравлическая система	15
2.2.6	Монтаж цепей	16
2.2.7	Электрическая схема.....	17
2.2.8.	Насосная станция.....	17
	Исполнение 380В (3ф).....	17
	Исполнение 220В (1ф).....	20
2.3.	Маркировка	23
2.4	Упаковка	24
3.	Использование по назначению	26
3.1	Эксплуатационные ограничения	26
3.2	Подготовка к работе	27
3.3.	Установка подъемника	28
3.4.	Эксплуатация подъемника	34
3.5.	Возможные неисправности и их устранение	38
4.	Техническое обслуживание	40
5.	Хранение и транспортирование	42
6.	Заказ запасных частей и аксессуаров	43
7.	Особые замечания	43
8.	Гарантийные условия	44
9.	Свидетельство о приемке	46
	Гарантийный талон	47

ПРЕДУПРЕЖДАЮЩИЕ СИМВОЛЫ

Символы используются, чтобы предупредить Вас о потенциальной опасности получения травмы, поломки оборудования, или о важности указанной далее информации.



Указывает опасную ситуацию, которая может привести к смерти или серьезной ране.



Указывает опасную ситуацию, которая может привести к материальному ущербу или к поломке оборудования.



Важная информация.

ПРЕДИСЛОВИЕ

- ▶ За повреждения, нанесенные оборудованию во время транспортировки, ответственность несет транспортная компания.
- ▶ Производитель принял все меры предосторожности, обеспечивающие безопасность оборудования. Однако качественная подготовка операторов и правильная эксплуатация также способствуют повышению безопасности. Не допускайте персонал к эксплуатации и ремонту оборудования без предварительного изучения работниками данной инструкции.
- ▶ Подключение электропитания к оборудованию должно проводиться только опытными профессиональными техническими специалистами с учетом задекларированной потребляемой мощности, и с соблюдением технических требований, предъявляемых к монтажу электроустановок.
- ▶ Надежность заземления оборудования - неперемutable условие гарантии личной безопасности работников при эксплуатации электроустановок.
- ▶ Производитель может менять конструкцию оборудования без предварительного уведомления потребителей в интересах улучшения функциональных характеристик оборудования и его безопасности
- ▶ Внимательно ознакомьтесь с условиями гарантии и проконтролируйте заполнение гарантийного талона предприятием – поставщиком оборудования. В случае необходимости гарантийного ремонта оборудования, предъявите гарантийный талон уполномоченному сервисному центру. Без предоставления гарантийного талона бесплатное гарантийное сервисное обслуживание не выполняется (проводится за счет владельца).
- ▶ Не превышайте максимальную грузоподъемность (4,0 тонн).
- ▶ Внимательно ознакомьтесь с предупреждающими знаками на оборудовании.

1. ВВЕДЕНИЕ

Настоящее руководство предназначено для персонала, работающего на подъемнике и обслуживающего его. Работающие на подъемнике должны тщательно изучить данное руководство перед выполнением любой операции на оборудовании. Руководство содержит важную информацию:

- личная безопасность операторов и обслуживающего персонала;
- сохранность оборудования;
- безопасность поднимаемых транспортных средств.

СОХРАНЕНИЕ РУКОВОДСТВА

Это руководство является неотъемлемой частью подъемника. Оно должно храниться непосредственно возле рабочего места так, чтобы операторы или обслуживающий персонал могли быстро воспользоваться им в любое время. Особенно рекомендуется внимательно изучить информацию и предупреждения по безопасности.

Установка, наладка, первичный запуск и испытание, техническое обслуживание, ремонт и демонтаж подъемника должны выполняться специально обученным персоналом. Изготовитель не несет никакой ответственности за ущерб, причиненный людям, транспортным средствам или имуществу, если любая из выше перечисленных операций была выполнена неправомочным персоналом, или, когда подъемник был использован не по прямому назначению.

1.1. НАЗНАЧЕНИЕ ИЗДЕЛИЯ

Двухстоечный подъемник T4 предназначен для подъема автомобилей, вес которых не превышает 4000 кг, и удержания их в поднятом состоянии в условиях автосервиса в защищенных от вредных атмосферных явлений помещениях при проведении технического обслуживания автомобилей. Подъемник устанавливается непосредственно на прочном бетонном полу (основании) и не требует специальной конструктивной подготовки основания.



Подъемник разработан и изготовлен только для подъема автомобилей в соответствии с настоящим руководством, никакое другое использование его недопустимо. Пользователь несет полную ответственность за ущерб оборудованию или людям в результате использования оборудования не по его прямому назначению, или с нарушениями требований безопасности, изложенных в настоящем руководстве.

1.2. МЕРЫ БЕЗОПАСНОСТИ













Внимательно прочитайте все требования безопасности и рекомендации, изложенные в настоящем руководстве.







Их несоблюдение может привести к серьезным телесным повреждениям и/или материальному ущербу

Предупреждения и рекомендации, изложенные в этом руководстве, не могут

охватить все возможные опасные условия и ситуации. Здравый смысл не может быть встроен в изделие, но оператор должен им обладать.

1.2.1. ОБЩИЕ МЕРЫ БЕЗОПАСНОСТИ	
	<p>Подъемник разработан для подъема автомобилей и удержания их в поднятом состоянии при проведении процедур обслуживания в защищенных от вредных атмосферных явлений помещениях. Любое другое использование подъемника является неправомерным. В частности, нельзя использовать подъемник для:</p> <ul style="list-style-type: none"> -моечных работ; -устройства платформ для людей и подъем людей; -создание разрушающих усилий на какие бы то ни было объекты; -использование в качестве элеватора; -использование в качестве домкрата. <p>Изготовитель не несет ответственности за ущерб здоровью людей или имуществу в результате неправомерного или неправильного использования подъемника.</p>
	При подъеме или опускании автомобиля оператор должен находиться возле пульта управления.
	Присутствие людей в опасной зоне категорически запрещено.
	Находиться работникам под поднятым автомобилем разрешается только тогда, когда транспортное средство поднято, каретки остановлены, а механические устройства безопасности заблокированы
	НЕ ИСПОЛЬЗУЙТЕ ПОДЪЕМНИК БЕЗ УСТРОЙСТВ БЕЗОПАСНОСТИ ИЛИ С НЕИСПРАВНЫМИ УСТРОЙСТВАМИ БЕЗОПАСНОСТИ. НЕСОБЛЮДЕНИЕ ЭТОГО ПРАВИЛА МОЖЕТ ПРИВЕСТИ К СЕРЬЕЗНОМУ УЩЕРБУ ЗДОРОВЬЮ ЛЮДЕЙ, ВПЛОТЬ ДО ИХ ГИБЕЛИ, А ТАКЖЕ К ПРИЧИНЕНИЮ УЩЕРБА ТРАНСПОРТНОМУ СРЕДСТВУ.
	Подъемник в поднятом состоянии всегда необходимо ставить на механические замки безопасности, даже если нет никаких аварийных предпосылок.
1.2.2. ИНФОРМАЦИЯ ОБ ОПАСНЫХ ВОЗДЕЙСТВИЯХ	
	<p>РИСК ВЫТАЛКИВАНИЯ</p> <p>Во время операций подъема или спуска персонал должен покинуть опасную зону вокруг подъемника без команд и напоминаний.</p> <p>Во время операций подъема и спуска запрещается находиться ниже подвижных частей оборудования, люди при этом должны располагаться в безопасной зоне.</p>
	<p>РИСК УДАРА</p> <p>Прежде чем начать подъем или спуск следует убедиться в отсутствии</p>

	<p>персонала в опасной зоне. Если в силу рабочей необходимости подъемник оставлен в относительно низких положениях (ниже 1.75м от пола), персонал должен быть внимателен, чтобы избежать: ударов о части подъемника, не отмеченные специальным цветом.</p>
	<p>РИСК ПРИДАВЛИВАНИЯ</p> <p>Во время подъема и опускания персонал должен находиться в зоне безопасности, чтобы избежать придавливания движущимися частями машины</p>
	<p>РИСК ПАДЕНИЯ (АВТОМОБИЛЯ)</p> <p>Эта опасность может возникнуть в случае неправильного позиционирования автомобиля на подхватах подъемника, превышение допустимой грузоподъемности или размещения на подхватах автомобиля, размеры которого не совместимы с вместимостью подъемника.</p> <div style="display: flex; justify-content: space-around; align-items: center;">   </div>
	<p>РИСК СКОЛЬЖЕНИЯ</p> <p>Наличие грязи и масляных пятен, смазки в рабочей зоне и на подхватах подъемника недопустимы. Удалите любые нефтяные пятна немедленно.</p>
	<p>РИСК ЭЛЕКТРОШОКА</p> <p>Риск удара электротоком в местах нарушенной изоляции электрооборудования. Не используйте водные моющие растворы или другие растворители вблизи элементов управления подъемником. Избегайте появления взрывоопасных и пожароопасных паров в зоне работы электрооборудования.</p>
	<p>РИСКИ, СВЯЗАННЫЕ С НЕДОСТАТОЧНЫМ ОСВЕЩЕНИЕМ</p> <p>Освещение рабочего места выполняется в соответствии с нормами, принятыми в стране установки оборудования. Рабочая зона должна быть однородно освещена. Оператор при выполнении операций должен непрерывно наблюдать за процедурой с рабочей позиции оператора.</p>
<p>1.2.3 ТРЕБОВАНИЯ БЕЗОПАСНОСТИ</p>	
	<p>К работе на подъемнике и его обслуживанию допускаются только квалифицированный, специально обученный персонал.</p>

	Предупреждение - насосная станция создает высокое давление в гидравлической системе.
	Перед подъемом автомобиля удалите людей из автомобиля
	Запрещается находиться посторонним людям в рабочей зоне при использовании подъемника.
	Максимальная грузоподъемность подъемника 4000кг. Никогда не превышайте допустимую грузоподъемность оборудования.
	Перед подъемом и опусканием автомобиля проверяйте рабочую зону на отсутствие любых предметов, могущих помешать (препятствовать) работе подъемника: тележки, инструмент и прочее.
	При заезде автомобиля на подъемник следует убрать балки подхвата из зоны заезда, медленно продвигать автомобиль между стоек на равном от них расстоянии. Желательно, чтобы кто-то руководил действиями водителя при заезде на подъемник.
	Всегда работать с автомобилем только всеми четырьмя балками подхватов.
	Никогда не использовать подъемник для поднимания одной стороны автомобиля двумя или одной балкой подхвата.
	После подъема автомобиля примерно на 5 – 10 см проверяйте надежность его положения на опорах балок подхватов.
	Перед опусканием подъемника всегда проверяйте отсутствие объектов, могущих помешать движению подъемника и безопасности работы: инструмент, тележки, шланги и т.д.
	После опускания автомобиля выведите из под него балки подхватов. Желательно, чтобы кто-то руководил водителем при выезде с подъемника

2. ОПИСАНИЕ

Подъемник представляет собой двухстоечную конструкцию с максимальной грузоподъемностью 4000 кг.

Подъемник оборудован системой безопасности, которая включает в себя:

- Механические замки безопасности, начиная с высоты около 40 см от пола, фиксируют положение кареток при подъеме за внутреннюю тыльную часть стоек. Для опускания подъемника замки безопасности должны быть выведены из зацепления с пазами внутри стойки вручную с помощью рычага разблокирования кареток (вытягиванием троса разблокирования). При опущенном рычаге разблокирования кареток и нажатии кнопки подъема замки автоматически включаются в активное состояние.
- Синхронизация положения кареток подъемника осуществляется

системой тросов (2 троса + 6 шкивов).

- Система блокировки балок подхвата предотвращает их случайные движения.
- Предохранительные электрические устройства общего назначения.
- Предохранительные гидравлические устройства общего назначения.

На подъемнике применены прочные цепи и мощные опорные плиты.

Гидравлические цилиндры приводятся в действие электрогидравлическим насосом, создающим давление в системе до 150 кг/см².

Внимательно изучите это руководство, прежде чем начнете устанавливать подъемник или работать на нем. Раздел «Установка» очень важен для сведения к минимуму возможных ошибок при установке, и для последующей надежной работы оборудования.

В случае установки подъемника на межэтажных перекрытиях для проведения таковой необходимо получить разрешение архитектора, курирующего здание, где предполагается установить подъемник.

Устанавливать подъемник следует на ровный, горизонтальный, исправный бетонный пол, способный выдерживать давление не менее 250кг/см².

2.1. ТЕХНИЧЕСКИЕ ХАРАКТЕРИСТИКИ

СПЕЦИФИКАЦИИ

Макс. грузоподъемность	4000 кг
Мин. высота подхвата	110 мм
Макс. высота подъема	1800 мм
Габаритная высота	2824 мм
Габаритная ширина	3420 мм
Расстояние между стойками	2860 мм
Ширина проезда	2400 мм
Длина балки подхвата короткой	990 мм ~1045 мм
Длина балки подхвата длинной	705 мм ~1460 мм
Время подъема	40 ~ 60 сек.
Время опускания	~ 40сек
Анкерные болты	M18
Прочность бетона в основании	≥ 250 кг/см ²
Мощность двигателя	2,2 KW
Электропитание	3~380V+N+ PE; 220V+N+ PE
Рабочая температура	-10°C / +50°C
Рабочее давление	150 кг/см ²
Вес нетто	560,20 кг
Вес брутто	568,05 кг

РАЗМЕРЫ



Рис. 1. Габаритные и функциональные размеры.

2.2. УСТРОЙСТВО ПОДЪЕМНИКА

2.2.1 КОМПОНОВКА ПОДЪЕМНИКА

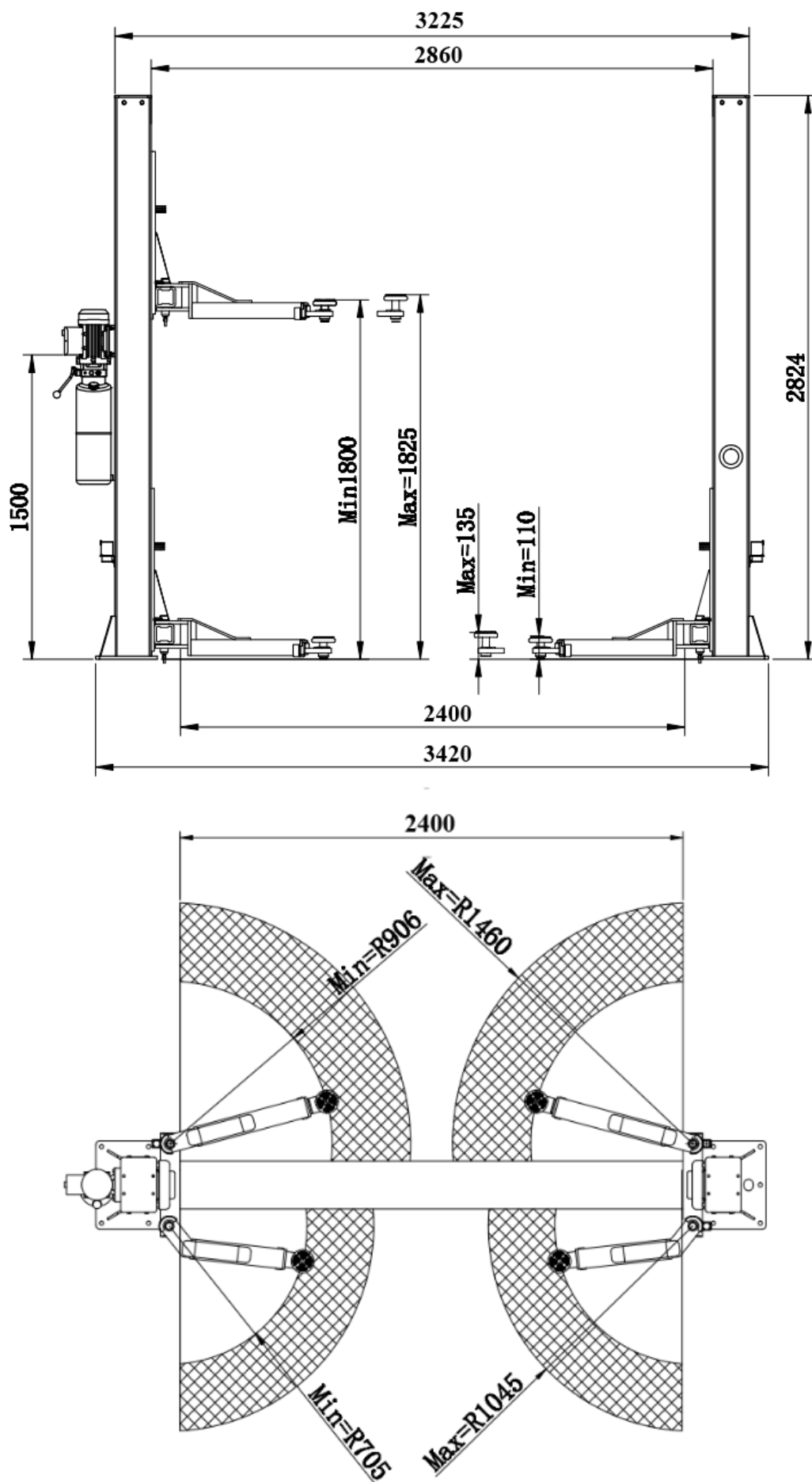

Рис 2. Компоновка подъемника.

No.	Item No.	Description	Наименование	Кол-во
1	FYJ-B-1000-A	Main column weldment	Ведущая стойка	1
2	FYJ-B-1000-B	Slave column weldment	Ведомая стойка	1
3	FYJ-B-2000-A	Carriage weldment	Каретка	2
4	FYJ-B-3000-02B	Elbow arm weldment	Короткая балка подхвата	2
5	FYJ-B-3000-01B	Straight arm weldment	Длинная балка подхвата	2
6	FYJ-B-4000-A	Floor plate weldment	Трап	1
7	FYJ-B-5000-01	Oil cylinder	Гидравлический цилиндр	2
8	FYJ-B-DB-01	Power unit	Насосная станция	1
9	M12*35	Hex screw	Винт M12*35	8

10	Clip washer	φ12	Шайба Ø12	8
11	Clip washer	φ12	Шайба Ø12	8
12	Hex nut	M12	Гайка M12	8
13	FYJ-B-1000-10A	Top cover	Верхняя крышка	2
14	FYJ-B-1000-12	Cover plate	Пластина крышки (пластик)	2
15	Outside block ring for shaft	φ25	Стопорное кольцо Ø25	7
16	Flat washer	25x1.8	Плоская шайба 25x1.8	8
17	FYJ-B-1000-13	Cable pulley	Шкив троса	6
18	Oil-free bearing	Oil-free bearing * 14	Подшипник 14 (бронза).	6
19	Hex screw	M8*30	Винт M8*30	4
20	FYJ-B-2000-12	Rubber buffer	Резиновый отбойник (пластик)	2
21	FYJ-B-2000-11	Sliding block	Блок скольжения	16
22	FYJ-B-2000-D	Arm lock assy	Блокировка балки подхвата в сборе	4
23	Clip pin	5X32	Штифт 5*32	4
24	FYJ-B-2000-15	Arm lock washer	Шайба оси балки подхвата	4
25	Outside block ring for shaft	φ22	Стопорное кольцо Ø22	4
26	FYJ-B-3000-21	Arm pin	Ось балки подхвата	4
27	Hex screw	M8*16	Винт M8*16	8
28	FYJ-B-3000-17- 04	Rubber pad	Резиновая накладка (пластик)	4
29	FYJ-B-3000-17-A	Lifting pad thread weldment	Винтовая опора	4
30	FYJ-B-3000-17- 02	Lifting pad thread bush	Резьбовая втулка опоры	4
31	FYJ-B-3000-17- 05	Steel block ring for shaft	Стопорное кольцо винтовой опоры	4
32	FYJ-B-1000-11	Window cover	Шторка	2
33	Hex screw	M12*20	Винт M12*20	4
34	Oil-free bearing*47	Oil-free bearing*47	Подшипник 47 (бронза)	2
35	FYJ-B-5000-01	Chain pulley	Шкив цепи	2
36	FYJ-B-5000-A	Chain pulley shaft weldment	Ось шкива цепи	2
37	Chain pulley flat washer	25*0.8	Плоская шайба шеива цепи 25*0.8	2
38	Hex screw	M8*25	Винт M8*25	4
39	Flat washer	φ8	Шайба Ø 8	4
40	Clip washer	φ8	Пружинная шайба Ø8	4
41	Screw nut	M8	Гайка M8	4

До ноября 2017 г.

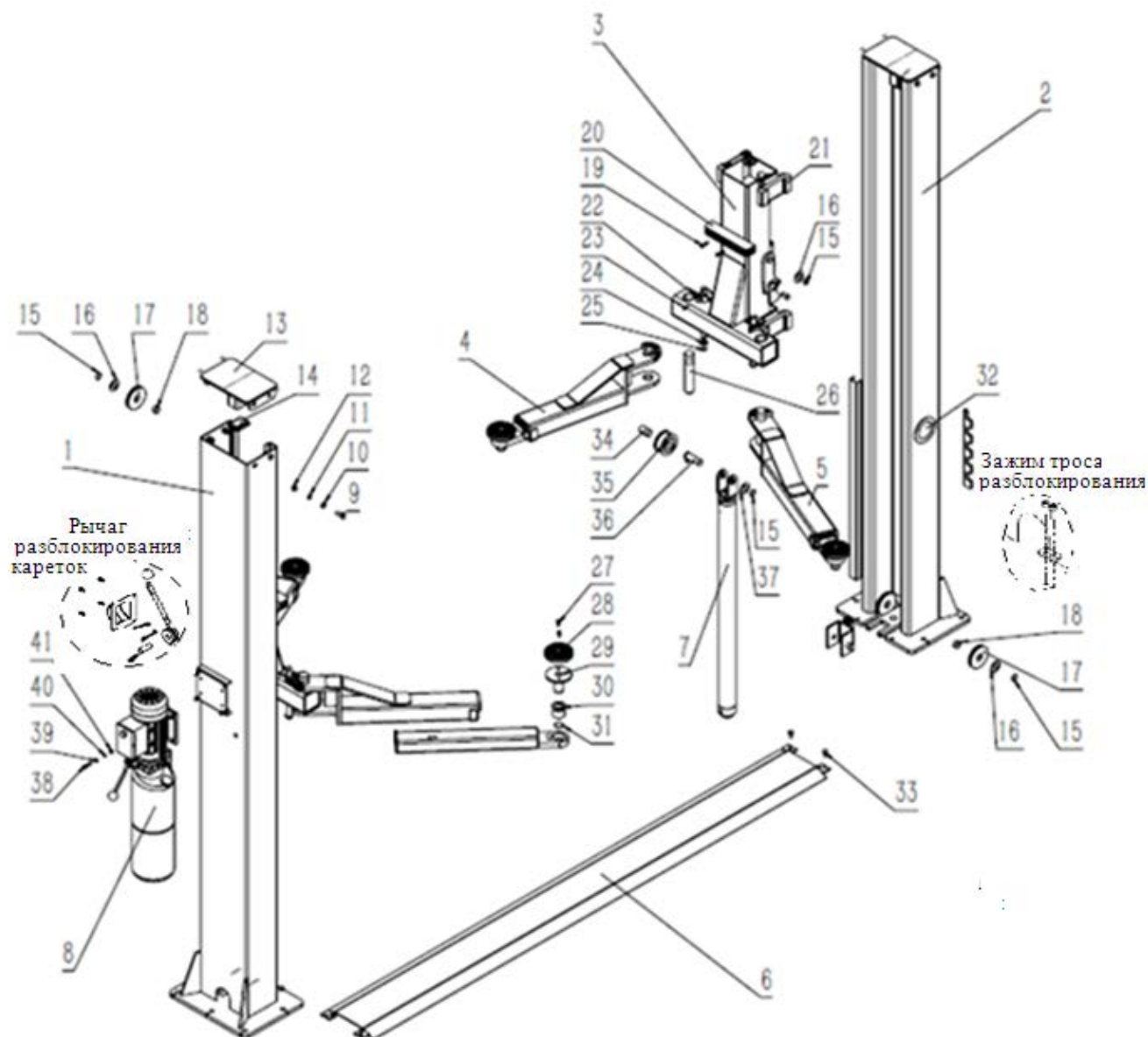

После ноября 2017 г.



Рис. 3. Блокировка балок подхвата

До ноября 2017 г.



Нерегулируемые опоры

После ноября 2017 г.



Регулируемые винтовые опоры

Рис.4. Опоры балок подхвата.

2.2.2 ГИДРАВЛИЧЕСКИЕ ЦИЛИНДРЫ



Рис 5. Гидравлический цилиндр.

No.	Part name	Наименование	Кол-во	Иллюстрация
1	Top Cap	Верхняя крышка	1	
2	Piston Rod	Шток		
3	Cylinder Tube	Цилиндр	1	
4	Piston	Поршень	1	
5	Retaining Ring	Монтажное кольцо	1	
6	Retaining Ring	Монтажное кольцо	1	
7	Steel Plug	Сальная заглушка	2	
8	Dust Ring	ПЫЛЬНИК (чистик)	1	
9	Felt	Войлок (фетр)	1	
10	Seal Ring	Уплотнение	1	

2.2.3 СИСТЕМА СИНХРОНИЗАЦИИ КАРЕТОК

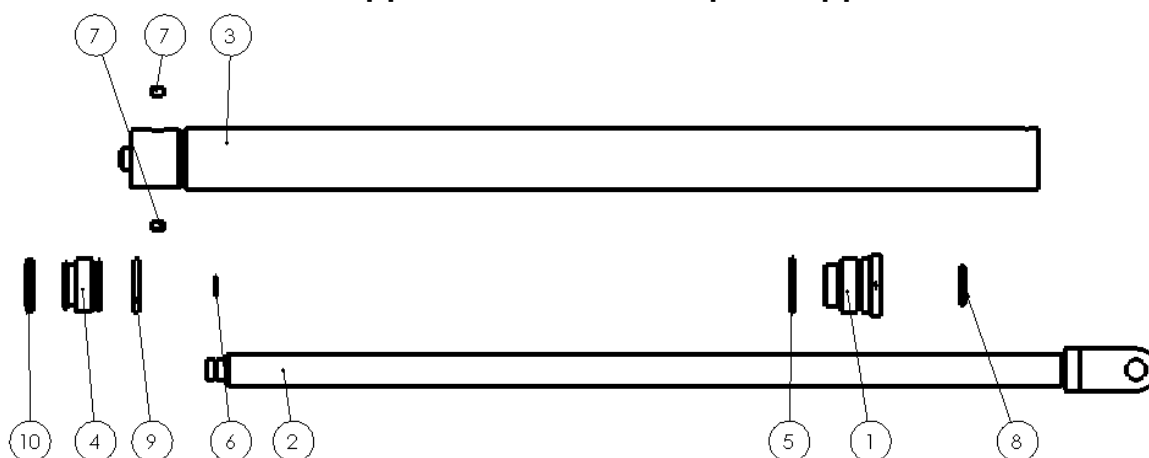
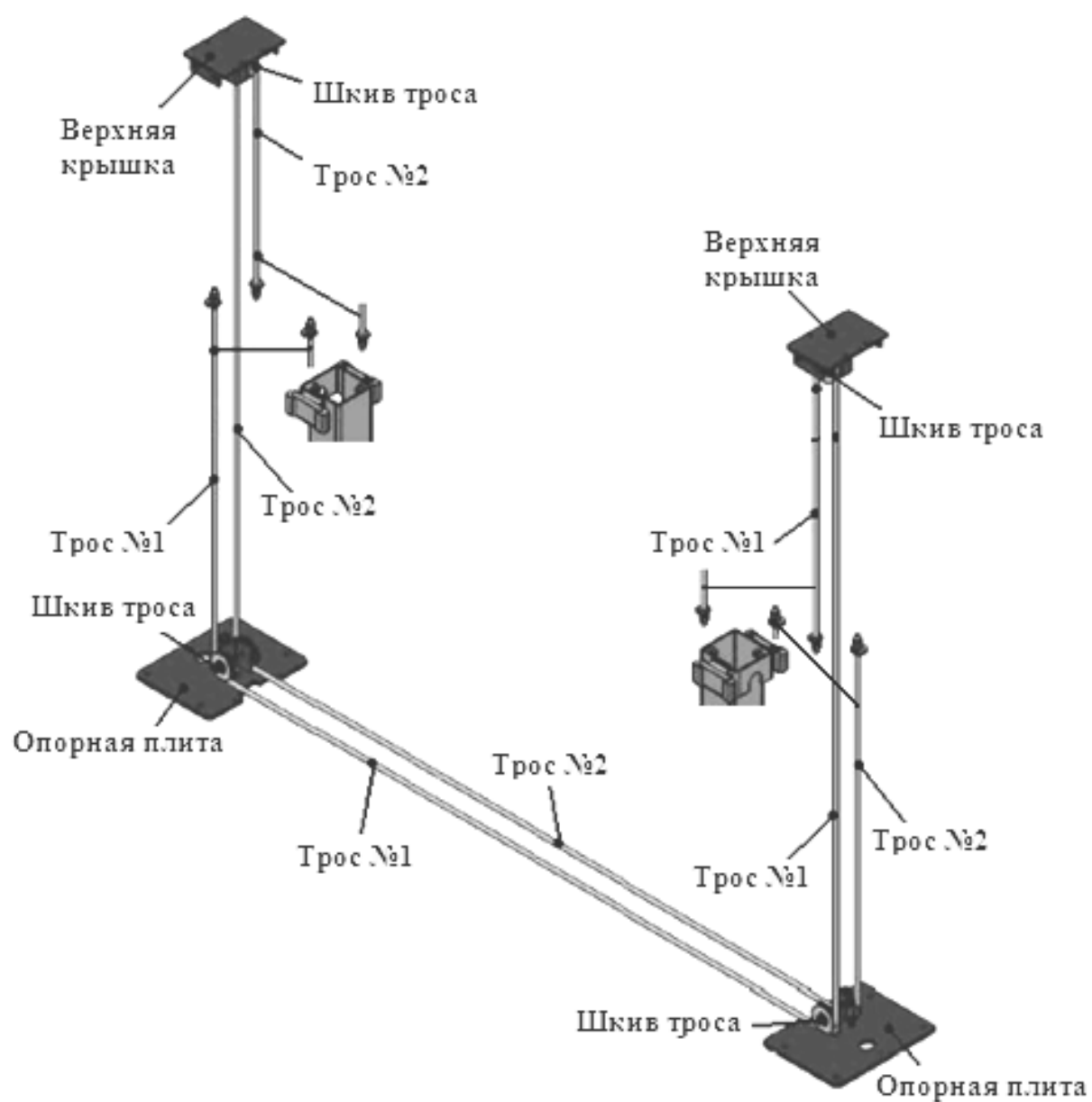

. Рис. 6. Система синхронизации кареток

2.2.4 МОНТАЖ ТРОСА РАЗБЛОКИРОВАНИЯ КАРЕТОК

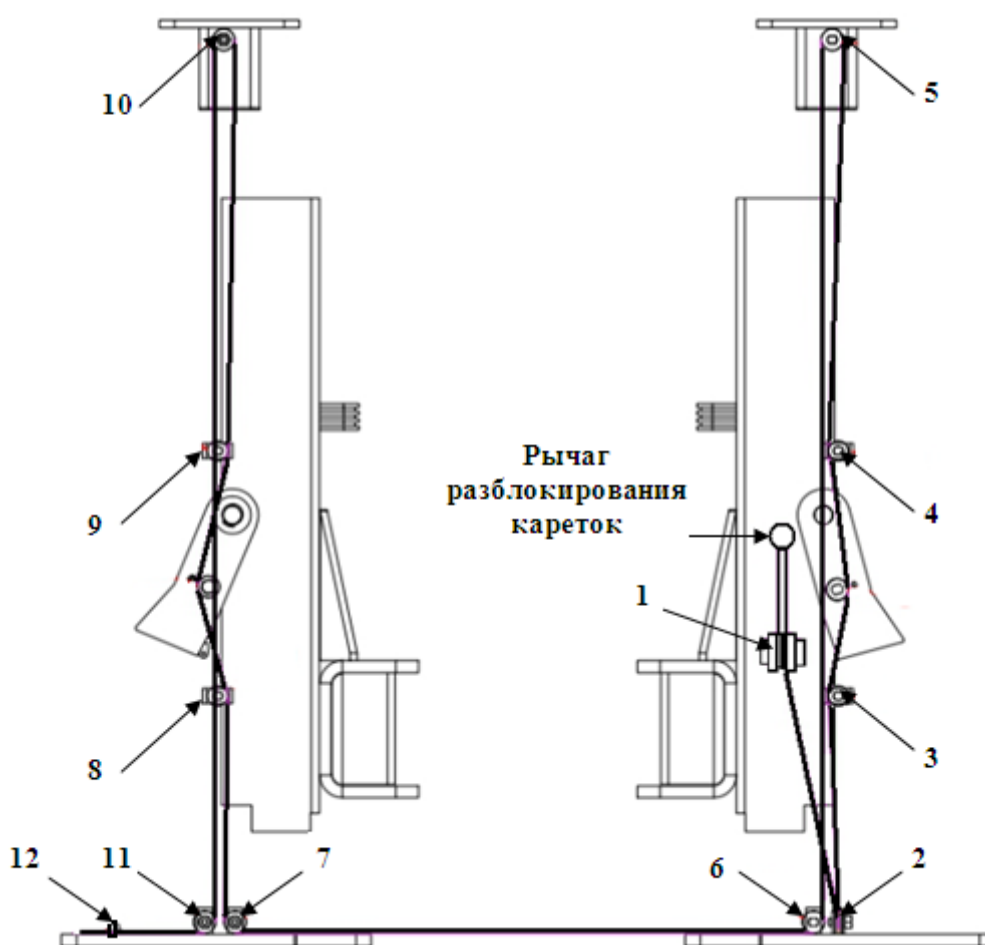

- 1-Шкив рычага разблокирования.
 (2 – 11)- Ролики троса разблокирования.
 12- Зажим троса.

Рис. 7. Система блокирования кареток.

2.2.5 ГИДРАВЛИЧЕСКАЯ СИСТЕМА

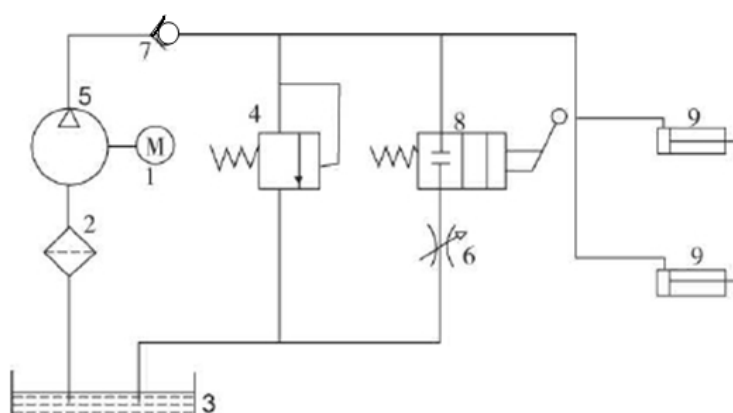

- | | | | | | |
|---|-----------------|---|--------------------|---|-----------------|
| 1 | Мотор | 4 | Выпускной клапан | 7 | Обратный клапан |
| 2 | Масляный фильтр | 5 | Силовая установка | 8 | Клапан спуска |
| 3 | Бак | 6 | Дроссельный клапан | 9 | цилиндр |

Рис. 8. Схема гидравлической системы



Рис. 9. Монтаж гидравлической системы.

2.2.6 МОНТАЖ ЦЕПЕЙ

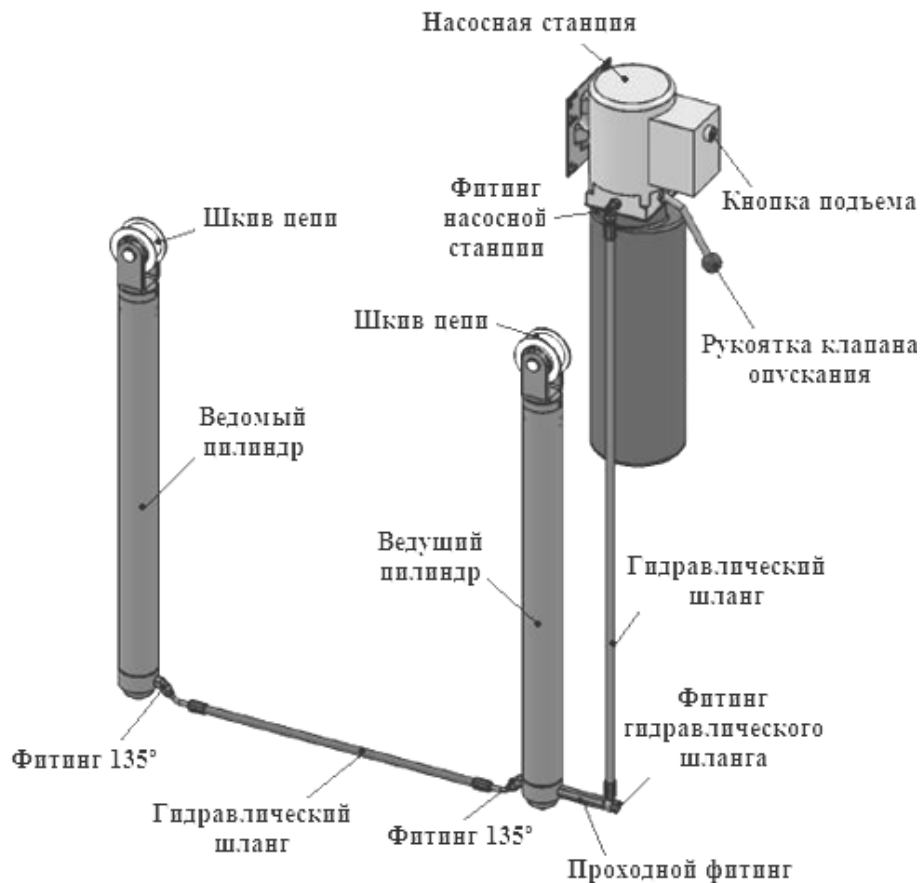

Рис. 10. Монтаж цепей.

2.2.7 ЭЛЕКТРИЧЕСКАЯ СХЕМА

Исполнение с двигателем 380В/3ф

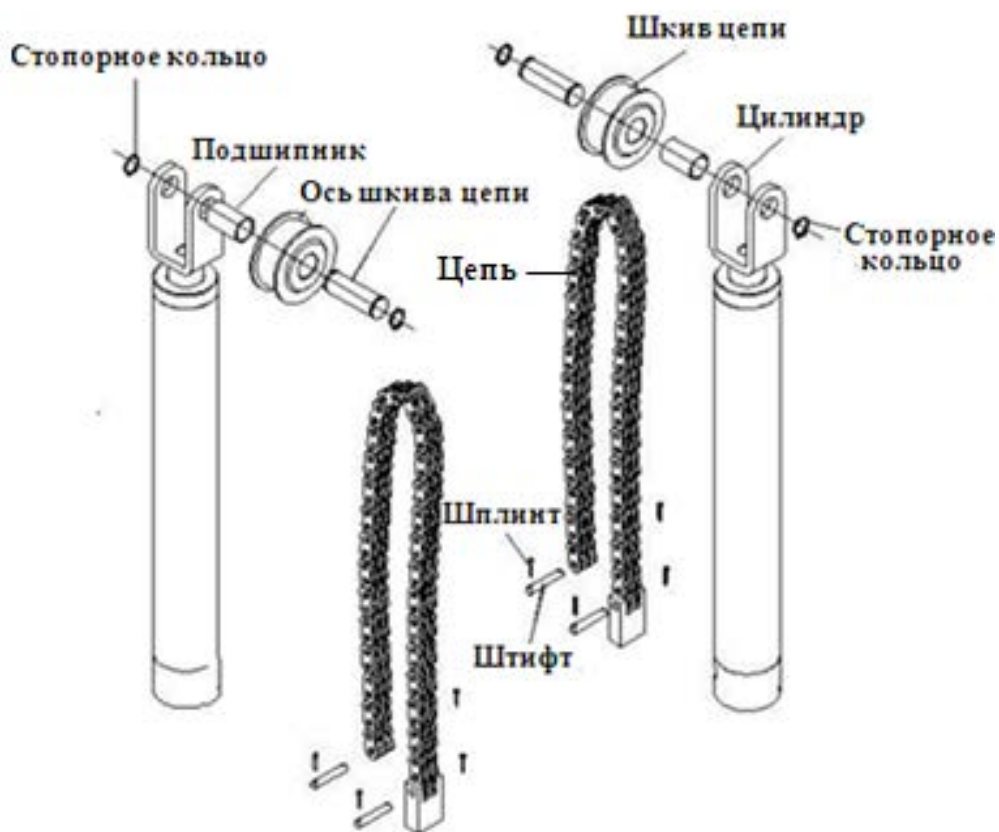
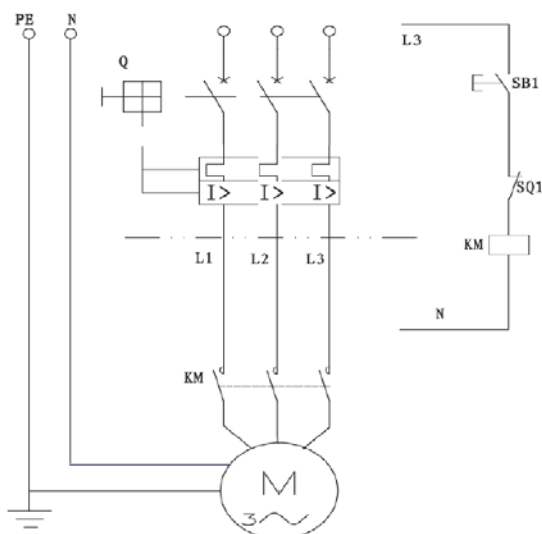

Исполнение с двигателем 220В/1ф

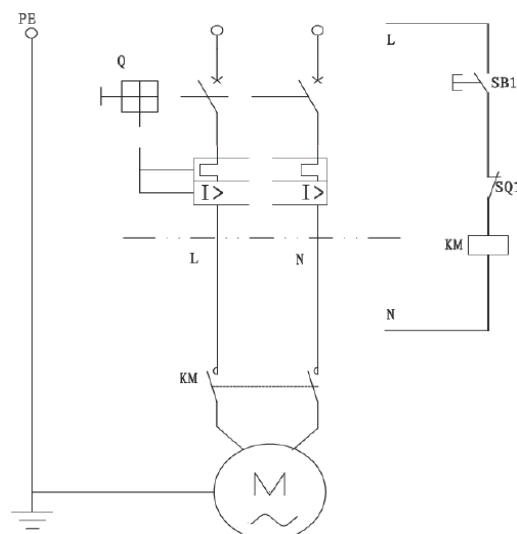

Q	Выключатель
SB1	Кнопка «Пуск»
SQ1	Предельный выключатель
KM	АС контактор
M	Электродвигатель

Рис. 11. Электрическая схема

2.2.8 НАСОСНАЯ СТАНЦИЯ

Исполнение 380В (3ф).

Модель 1011-01Т

Гидравлический блок: 300.002.201.03 <СМВ1-03-09С>;

Двигатель: 380V 2.2 киловатта;

2850 оборотов в минуту;

50 Hz 3PH (YS380220-2-HS);

насос: 2.0cc/г <СВК-F120>;

масляный бак: 57136000011;

11L (пластмасса) <11L-TP120A460-V>;

Инсталляционный тип: вертикальный;

Давление в системе: 18Мра;

Гидравлический порт: P/P1=9/16";

Дроссельный клапан: <RPCV-02-08> 8L/min;

установлен АС контактор и кнопочный переключатель.

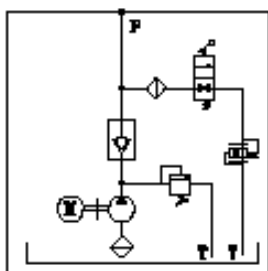

FRAME YS380220—2			CMB1
V 380	Hz 50	Ph 3	IP 44
Kw 2.2	RPM 2850	Tank 11L	port 9/16"
CC/R 2.0	Mpa 18	Mounting V	



Рис. 12. Насосная станция 1011-01Т.



Рис. 13. Детализовка насосной станции 1011-01Т.

№	Part number	Description	Наименование	Specification	Qty
1	200.002.121-00	Motor	Двигатель	YS380220-2-HS	1
2	700.001.002.03	coupling	Муфта	MCP-046	1
3	300.002.201.03	Hydraulic block	Блок клапанов	CMB1-03-09C	1
4	601.104.208-00	Compensated valve	Дроссельный клапан	RPCV-02-08	1
5	601.201.004B-00	Overflow valve	Предохранительный (перепускной) клапан	RV-03	1
6	900.002.105.01	Iron cap	Заглушка стальная	SP-06	1
7	900.002.308.01	Plastic cap	Заглушка	PP-14	1

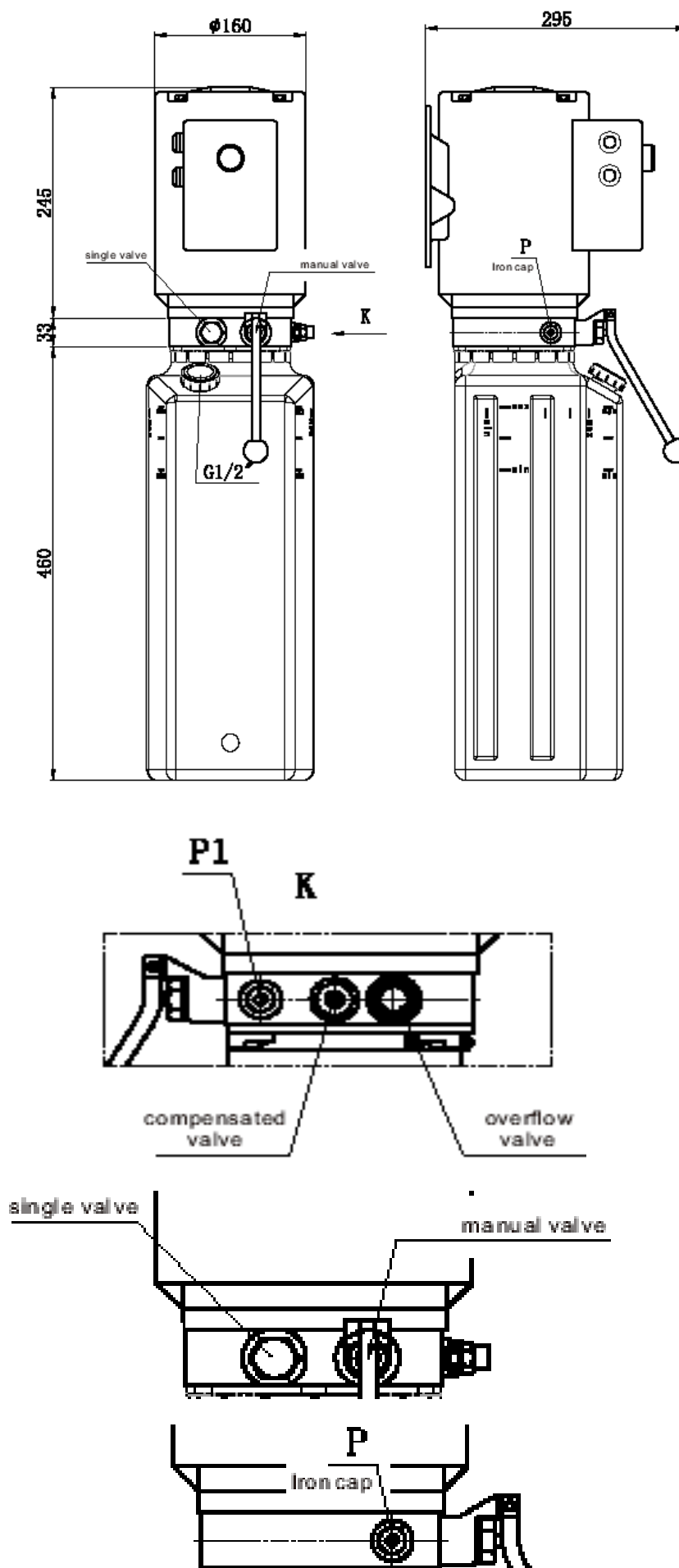
			пластмассовая		
8	900.007.001.18	"O"seal	Кольцевое уплотнение	112*3.55	1
9	900.009.202.04	Hexagon screw	Винт	M6*35	4
10	900.007.001.05B	"O"seal	Уплотнительное кольцо	11.8*1.8	1
11	900.002.104.01	Iron cap	Заглушка стальная	SP-09 9/16-18UNF	1
12	601.301.101-00	Manual valve	Ручной клапан	MV-01	1
13	601.001.001B-00	Single valve	Обратный клапан	CV-01	1
14	100.101.007-00	Gear pump	Шестеренный насос	СВК-F120	1
15	900.009.203.19	Hexagon screw	Винт	M8*80	
16	800.003.001.03	Oil back pipe	Сливной трубопровод	RU12-380	2
17	800.001.002.06ZC	Absorbing oil pipe	Всасывающий трубопровод	FP-03V-345	1
18	900.004.001	Oil filter	Масляный фильтр	FS-03B	1
19	900.005.002.06	Oil tank cover	Заливная пробка	FC-04B	1
20	5.7.1.36000011	Oil tank	Масляный бак	11L-TP120A460-V	1
21	900.009.301.02	Hex screw	Винт	M6*14	4

Исполнение 220В (1ф).

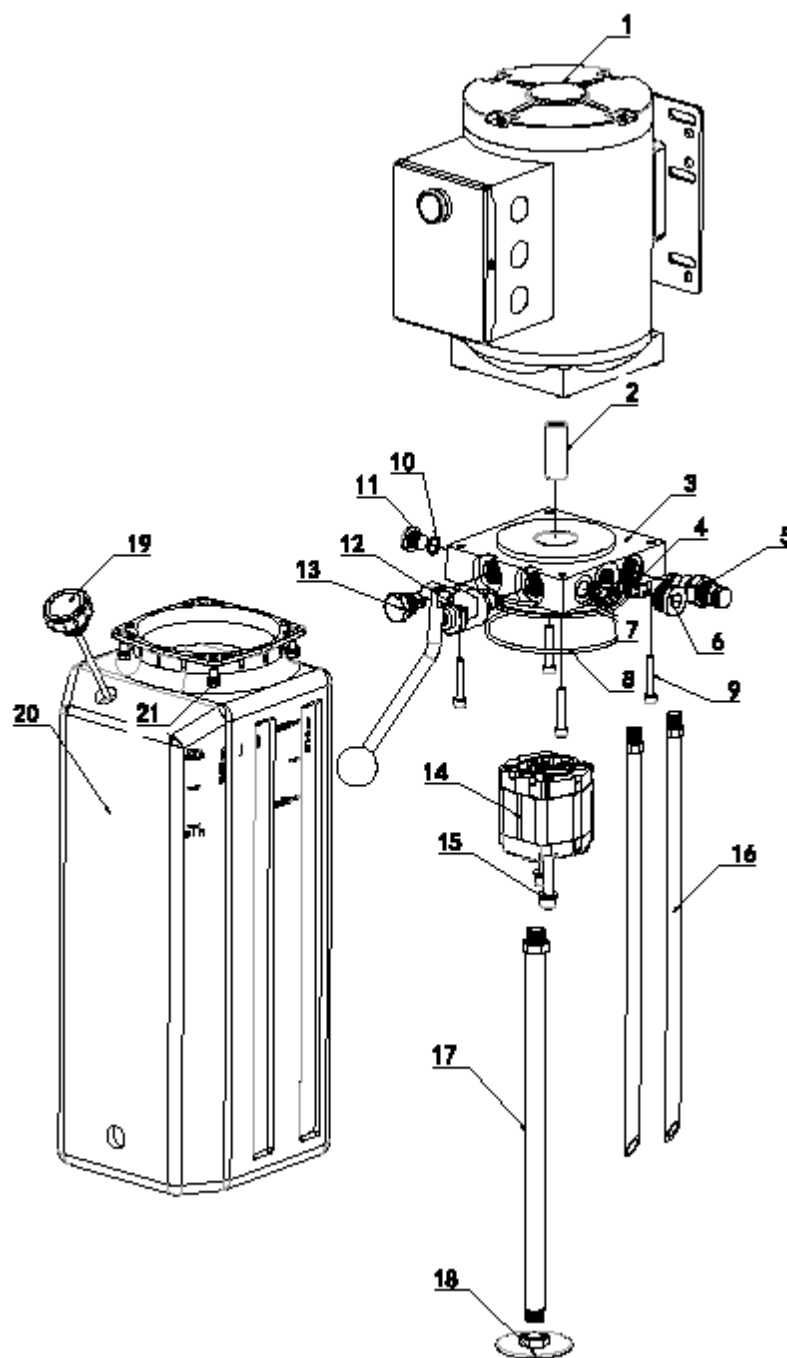
Модель 1011-03.

Гидравлический блок: 300.002.201.02<B107>

Двигатель: 380V 2.2 кВт, 2850 оборотов в минуту

50Hz 1PH(YS220220-2-HS)

насос: 2.0cc/r <СВК-F120>

масляный бак: 57136000011

11L (пластмасса) <11L-TP120A460-V>

Инсталляционный тип: вертикальный

Давление в системе: 18Мра

Гидравлический порт: P/P1=9/16"

Дроссельный клапан: <RPCV-02-08> 8L/min

Установлен АС контактор и кнопочный переключатель

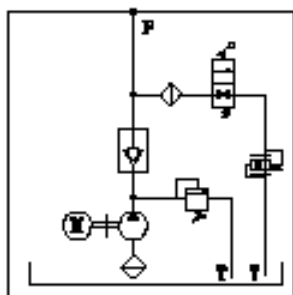

FRAME YL220220—2			CMB1
V 220	Hz 50	Ph 1	IP 44
Kw 2.2	RPM 2850	Tank 11L	port 9/16"
CC/R 2.0	Mpa 18	Mounting V	

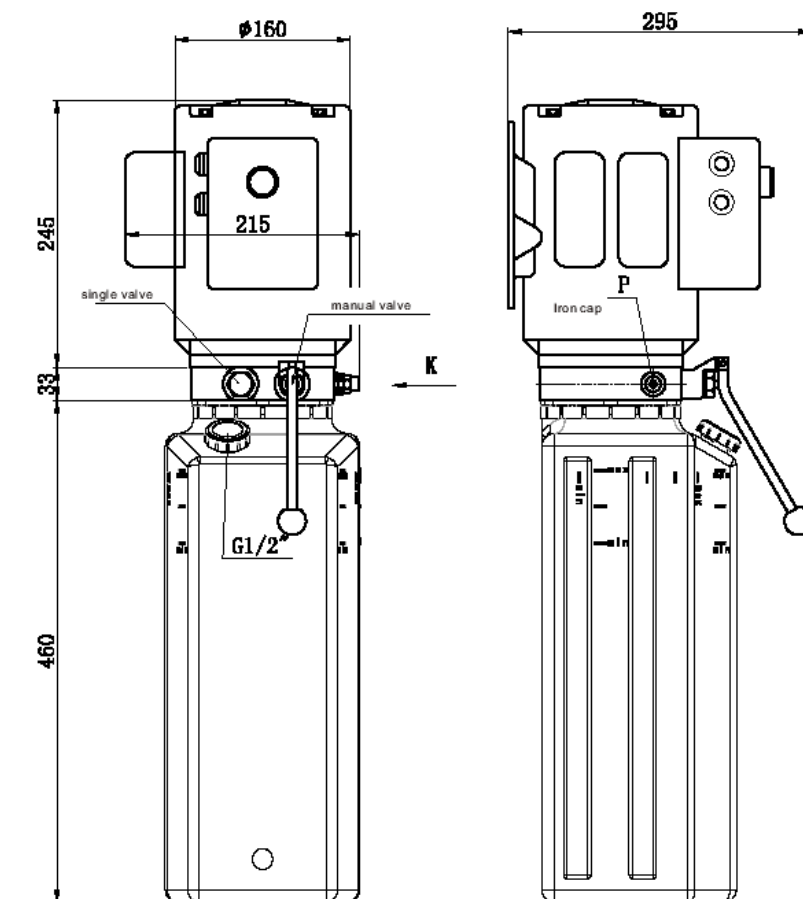

K



Рис. 14. Насосная станция 1011-03.



Рис. 15. Деталировка насосной станции 101103

№	Part number	Description	Наименование	Specification	Qty
1	200.002.121-00	Motor	Двигатель	YS220220-2-HS	1
2	700.001.002.03	Coupling	Муфта	MCP-046	1
3	300.002.201.02	Hydraulic block	Блок клапанов	B107	1
4	601.104.208-00	Compensated valve	Дроссельный клапан	RPCV-02-08	1

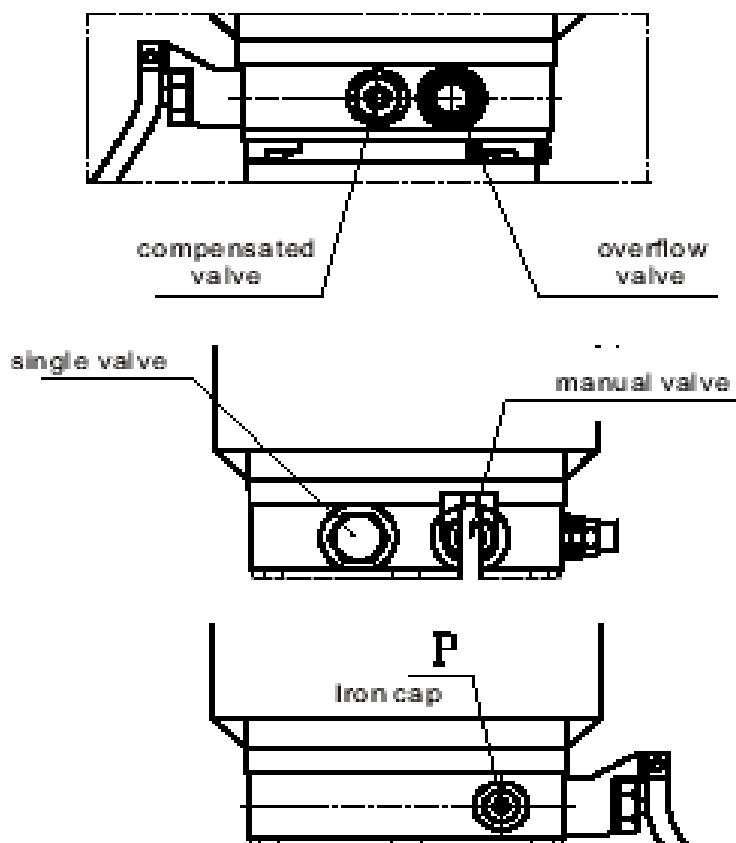
5	601.201.003B-00	Overflow valve	Предохранительный (перепускной) клапан	RV-02	1
6	900.002.105.01	Iron cap	Заглушка стальная	SP-06	1
7	900.007.001.18	"O" seal	Кольцевое уплотнение	112*3.55	1
8	900.002.202.04	Hexagon screw	Винт	M6*35	4
9	900.002.308.01	Plastic cap	Заглушка пластмассовая	PP-14	1
10	601.301.101-00	manual valve	Ручной клапан	MV-01	1
11	601.001.001B-00	Single valve	Обратный клапан	CV-01	1
12	100.101.007-00	Gear pump	Шестеренный насос	СВК-F120	1
13	900.009.203.19	Hexagon screw	Винт	M8*80	1
14	800.003.001.03	Oil back pipe	Сливной трубопровод	RU12-380	2
15	800.001.002.06ZC	Absorbing oil pipe	Всасывающий трубопровод	FP-03V-345	1
16	900.004.001	Oil filter	Масляный фильтр	FS-03B	1
17	900.005.002.06	Oil tank cover	Заливная пробка	FC-04B	
18	5.7.1.36000011	Oil tank	Масляный бак	11L-TP120A460-V	1
19	900.009.301.02	Hex screw	Винт	M6*14	1

2.3. МАРКИРОВКА

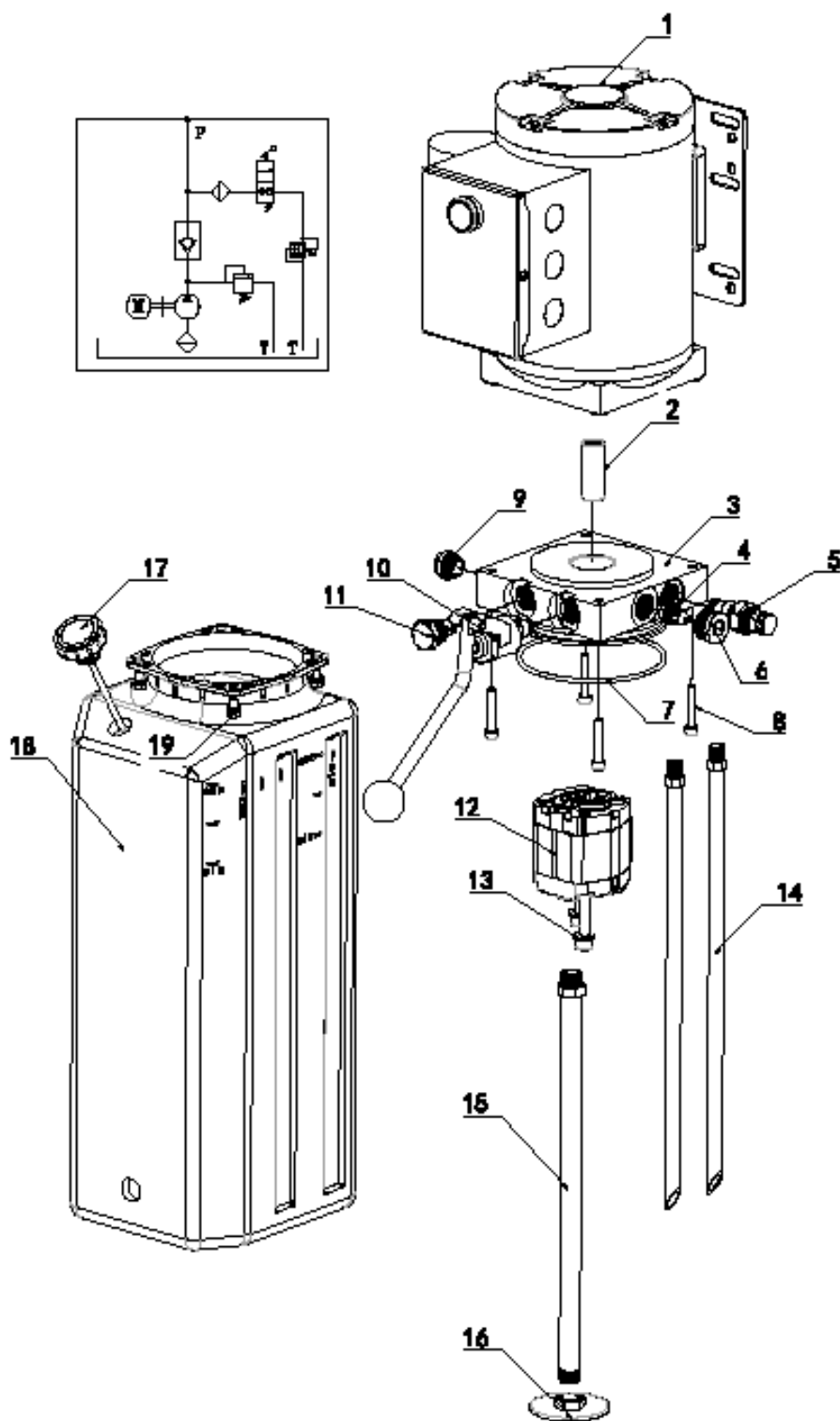
Табличка с паспортными данными крепится на ведущей стойке подъемника:



Рис. 7. Табличка с паспортными данными.

2.4. УПАКОВКА



Рис. 11. Упаковка подъемника.

Упаковка каждого подъемника включает:

- стойки подъемника (ведущая и ведомая стойки закреплены с помощью транспортировочных рам по торцам упаковки), картонная коробка с комплектующими деталями. При распаковке сохраняйте крепежные детали – они потребуются при установке подъемника,
- насосная станция в картонной коробке

РАЗМЕРЫ УПАКОВКИ:

Длина (мм)	Ширина (мм)	Высота (мм)	Вес Нетто (кг)	Вес Брутто (кг)	Число упаковок
2 810	500	720	540,00	546,67	1
790	280	340	20,20	21,38	1

Производитель вправе менять параметры упаковки

УПАКОВОЧНЫЙ ЛИСТ

Упаковочное место	Вложения	Кол-во
Ведущая стойка	Ведущая стойка	1
	Каретка	1
	Ведущий цилиндр	1
	Длинная балка подхвата	1
	Короткая балка подхвата	1
	Цепь	1
	Маслопровод	2
	Верхняя пластина	1
	Опора балки подхвата с адаптером	4+4
	Трос	1
	Ведомая стойка	1
	Каретка	1
	Ведомый цилиндр	1
	Длинная балка подхвата	1
Ведомая стойка	Короткая балка подхвата	1
	Цепь	1
	Верхняя пластина	1
	Трос	1
	Коробка с комплектующими деталями	1
Картонная коробка	Насосная станция	1
Коробка с комплектующими деталями	Кронштейн крепления насосной станции	1
	Кольцевое уплотнение	1
	Болт М10 х 20	2
	Шайба 10	2
	Пружинная шайба 8	4
	Трос синхронизации кареток	2
	Винт М8х16	4
	Винт М8х35	4
	Ручка блокировки балки подхвата	4
	Кабельный хомут	2
	Болт М6 х 25	2
	Шайба 6	2
	U - образная шайба	8
	Анкерный болт	14

3. ИСПОЛЬЗОВАНИЕ ПО НАЗНАЧЕНИЮ

3.1. ЭКСПЛУАТАЦИОННЫЕ ОГРАНИЧЕНИЯ

ВЕС И РАЗМЕРЫ АВТОМОБИЛЯ

Подъемник может использоваться для поднятия любых автомобилей, вес которых не превышает 4000 кг и размеры которых не превышают следующих значений.

МАКСИМАЛЬНЫЕ РАЗМЕРЫ АВТОМОБИЛЯ

Максимальная ширина: 2400 мм.

Максимальная колесная база: 3000 мм.

При обслуживании автомобилей со специфическими характеристиками всегда принимайте во внимание грузоподъемность подъемника.

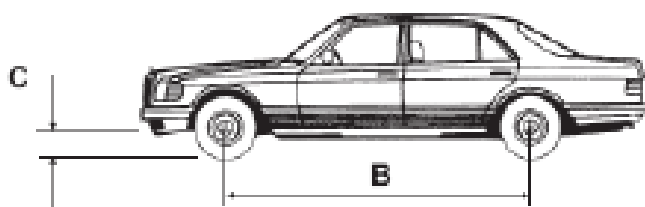

	Мин. (мм)	Макс. (мм)
A	--	2400
B	--	3000
C	100	--



Рис. 12. Допустимые размеры автомобиля.

ВСЕГДА ПРОВЕРЯЙТЕ ВЕС АВТОМОБИЛЯ И РАСПРЕДЕЛЕНИЕ НАГРУЗКИ, ЕСЛИ НА ПОДЪЕМНИК УСТАНОВЛИВАЮТСЯ АВТОМОБИЛИ БОЛЬШЕГО РАЗМЕРА.

В идеальном случае центр тяжести автомобиля при размещении на подъемнике должен располагаться на линии между серединами стоек подъемника.

Допустимое отклонение распределения нагрузки между передними и задними подхватами приведено в таблице. Сторона заезда автомобиля для данной модели подъемника значения не имеет.

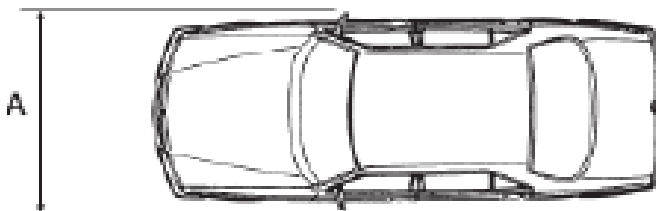
Грузоподъемность, (кг)	Распределение веса между подхватами, (весовых частей)	
	4 000	2 : 3







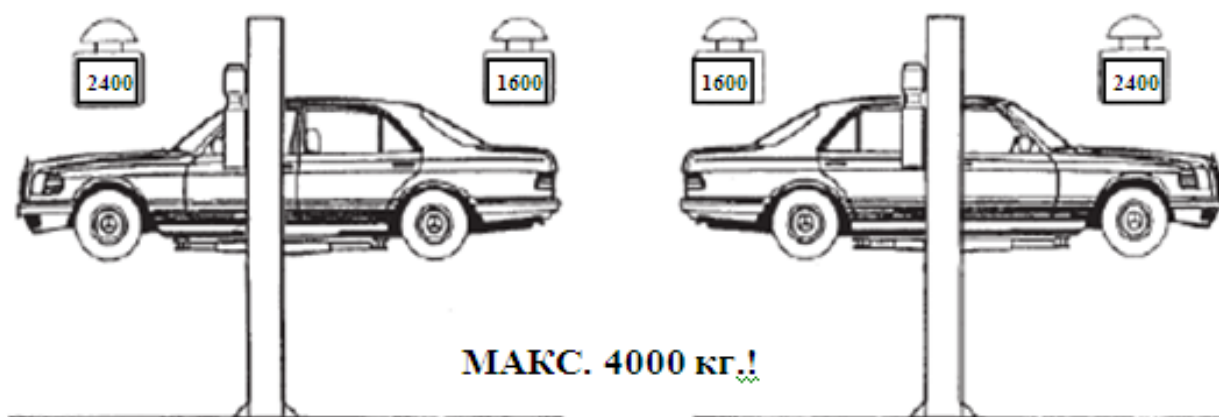

Рис. 13. Распределение веса.

3.2. ПОДГОТОВКА К РАБОТЕ

-  Любое транспортное или грузовое повреждения оборудования при его поставке должно оформляться актом для дальнейшего предъявления претензий перевозчику в соответствии с законами региона. Также на момент поставки проверяется комплектность оборудования и его сохранность. В случае обнаружения некомплектной поставки следует составить Акт рекламации и незамедлительно связаться с поставщиком оборудования.
-  Проверьте состояние полов в месте предполагаемой установки подъемника. Подъемник устанавливается на ровный бетонный пол с прочностью $>250\text{кг/см}^2$, (бетон марки не ниже 300) глубина заливки бетона ≥ 300 мм.
-  Анкерные болты можно устанавливать после окончательной выдержки бетона фундамента (смотри инструкцию производителя цементной массы - максимальную прочность обычный бетон набирает через 28 суток после заливки).

В неустоявшийся бетон ставить болты не имеет смысла: из-за недостаточной прочности бетона болты нельзя будет надежно затянуть, или они «раскачаются» и вылезут из гнезд в процессе эксплуатации
-  Перед установкой подъемника (особенно на межэтажных перекрытиях) консультироваться с владельцем здания или сооружения на предмет возможности таковой в связи с прочностью пола. Помните - любая силовая конструкция прочна настолько, насколько прочно ее основание.
-  Предварительно проверьте высоту потолков Вашего помещения (высота подъема + высота автомобиля, установленного на подъемник), а также отсутствие помех со стороны ворот, соседнего оборудования, стен и т.д.



Спланируйте место установки подъемника с учетом размеров рабочей зоны.

Установка подъемника относительно проста и может быть выполнена двумя работниками в течение нескольких часов. Для этого необходимо

- Подходящее подъемное оборудование;
- Гидравлическое масло вязкостью 32 сантистокса (SAE-10) (NUTTO 32; ESSO 32...) - 12 литров;
- Электроперфоратор с буром диаметром равным диаметру анкерных болтов $\text{Ø}3/4''$ ($\text{Ø}18$ мм);
- Комплект гаечных ключей и головок;
- Динамометрический ключ 20кгм;
- Пассатижи, отвертки, съемник стопорных колец 8мм и проч.

3.3 УСТАНОВКА ПОДЪЕМНИКА



Установка подъемника должна производиться специально обученным персоналом, допущенным к работам изготовителем оборудования или уполномоченным дилером.



СТРОГО СОБЛЮДАТЬ ПОСЛЕДОВАТЕЛЬНОСТЬ И ПОРЯДОК УСТАНОВКИ, ИЗЛОЖЕННЫЙ ДАЛЕЕ, ЧТОБЫ ПРЕДОТВРАТИТЬ ВОЗМОЖНЫЙ УЩЕРБ ЗДОРОВЬЮ ЛЮДЕЙ, ОБОРУДОВАНИЮ И АВТОМОБИЛЮ.



Подъемник должен устанавливаться на безопасных расстояниях от стен, ворот и другого, ранее установленного оборудования.



Безопасное расстояние от стен с учетом рабочей зоны должно быть не менее 1000 мм. Размеры рабочей зоны определяются размерами поднимаемых автомобилей.

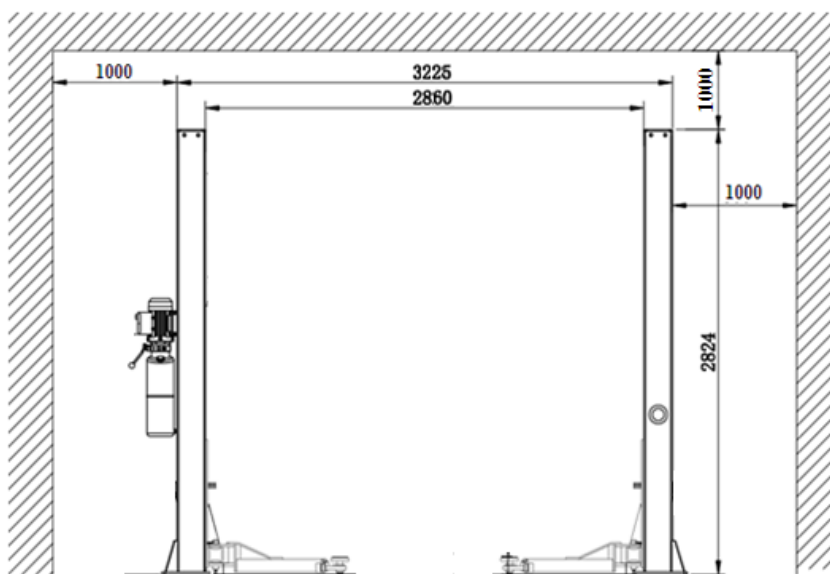

- ▶ Предварительно определите подводку электрического и пневматического питания к рабочей зоне.
- ⚠ Подъемник устанавливается на ровный бетонный пол прочность которого должна быть не менее 250кг/см^2 , глубина заливки бетона не менее 300 мм.
- ⚠ Не устанавливайте подъемник на асфальте или другом нестабильном основании.
- ⚠ Все части машины в рабочей зоне должны быть однородно и эффективно освещены, для безопасного выполнения работ.
- ⓘ Комплектность и состояние всех частей подъемника должны быть проверены до начала установки.
- ⚠ Перемещение и установка подъемника должны выполняться в соответствии с инструкциями настоящего руководства.
- ⚠ Подъемник нельзя устанавливать на открытом воздухе или в помещениях, содержащих пары взрывоопасных и пожароопасных жидкостей, а также в помещениях с избыточной влажностью (мойка).
- ▶ Перед непосредственной установкой подъемника рекомендуется произвести смазку цепей и всех пар трения в объеме ежегодного технического обслуживания.

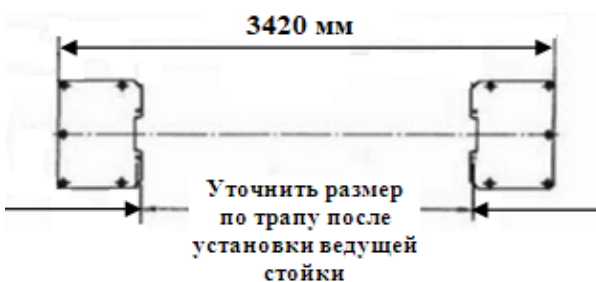
ШАГ 1	После разгрузки подъемника поместите его в непосредственной близости от места установки.
ШАГ 2	Удалите упаковочные скобы и болты, крепящие стойки между собой (сохраните болты - они используются при монтаже подъемника). Удалите упаковочные материалы от подъемника.
ШАГ 3	Определите местоположение ведущей стойки (на ней будет устанавливаться насосная станция). Для удобства работы рекомендуется устанавливать ведущую стойку со стороны водительской двери поднимаемых автомобилей. Обеспечьте безопасные расстояния от стен и препятствий. Также проверьте достаточность высоты потолка в месте установки.
ШАГ 4	Поставьте стойки вертикально
ШАГ 5	<p>Выставьте стойки по размеру 3420 мм по наружной базе опорных плит. Выровняйте положение стоек относительно друг друга.</p> 

<p>ШАГ 6</p>	<p>Буром по бетону $\text{Ø } 3/4''$ ($\text{Ø}18$ мм) просверлите через крепежные отверстия в плите одной стойки отверстия в бетоне под анкерные болты на глубину не менее 120мм и установите анкерные болты</p> <ul style="list-style-type: none"> – Анкера должны устанавливаться не ближе 150мм от соседнего анкера и не ближе 200мм от края фундамента. – Отверстия под анкера сверлить в бетоне буром того же диаметра, что и анкер. Не используйте чрезмерно изношенные или неправильно заточенные буры. – Сверлите отверстия строго вертикально. – При сверлении не применяйте чрезмерных усилий. Периодически поднимайте бур из отверстия для удаления бетонной крошки. – Сверлите отверстие на глубину длины анкера. – Для лучшей силы захвата удалите из отверстия бетонную пыль. – Не заворачивайте резьбы анкеров ударным инструментом или рывком. – По достижении расчетной прочности бетона (обычно - 28 суток) анкера затягиваются моментом 20кгм. 
<p>ШАГ 7</p>	<p>Используя уровень выставьте стойку строго вертикально. Для этого примените регулировочные прокладки между опорной плитой стойки и каждым анкерным болтом - это предохранит от изгиба опорные плиты стоек. (Толщина пакета прокладок не должна превышать 15мм). Затяните анкерные болты моментом затяжки 20кгм.</p>
<p>ШАГ 8</p>	<p>Используя рулетку, замерьте диагонали между противоположными углами опорных плит стоек, чтобы выровнять стойки относительно друг друга. После корректировки положения стоек сверлят отверстия и устанавливают анкера второй стойки.</p>

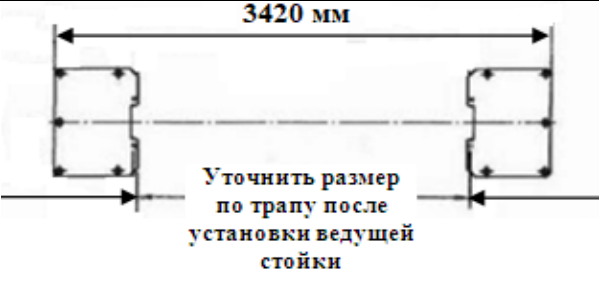
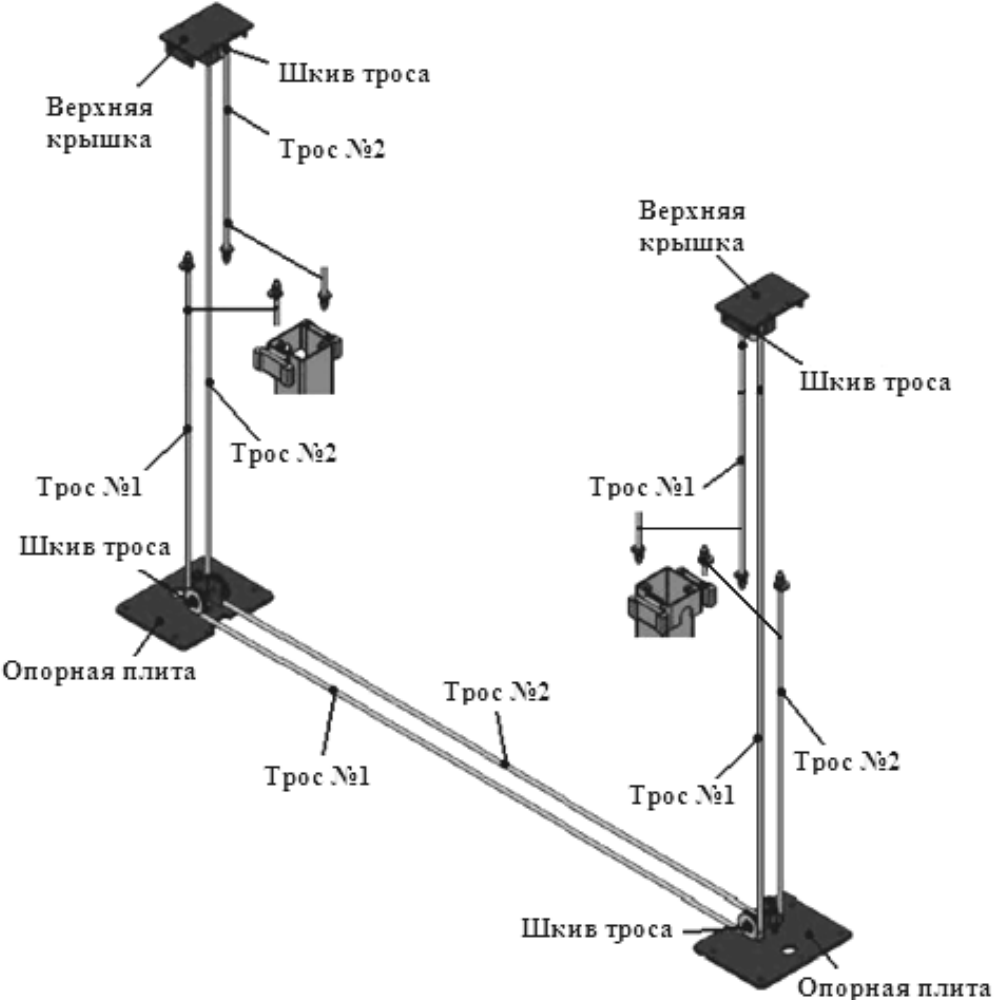
	
ШАГ 9	Нивелировать вторую стойку, как описано в шаге 7.
ШАГ 10	<p>Установить тросы синхронизации:</p> <p>Поднимите каретки до первого щелчка замков безопасности. Убедитесь, что они находятся на одинаковой высоте от пола (допуск в пределах 6мм). Наверните вначале самоконтрящуюся гайку на один конец троса так, чтобы наконечник троса прошел через нейлон гайки. Затем проложите трос и наверните гайку на второй конец троса (на другой каретке). Равномерно затяните обе гайки. Повторите операцию для второго троса.</p>
	
ШАГ 11	<p>Установите цилиндры:</p> <p>Опустите цилиндры в каждую каретку по центру опорной плиты. Убедитесь, что подпятник на основании цилиндра вошел в отверстие</p>

	плиты основания стойки. Наденьте цепь на шкивы на штоках цилиндров.
ШАГ 12	Смонтируйте трос разблокирования кареток последовательно в порядке, указанном на рисунке (воспользуйтесь шторками на боковых сторонах стоек):
ШАГ 13	Смонтируйте насосную станцию на ведущей стойке.
ШАГ 14	<p>Присоедините гидравлические шланги.</p> <p>Насосная станция</p>
ШАГ 15	Установите трап (закройте шланги).
ШАГ 16	Установите балки подхвата на каретках применяя оси балок

	подхвата. Проверьте работу блокировок балок подхвата.
ШАГ 17	Равномерно и туго натяните тросы синхронизации так, чтобы каретки оставались на исходной высоте и опирались о первый паз в стойках, а не висели на тросах. (Натягивайте троса поочередно понемногу).
ШАГ 18	Удалите заглушку (сапун) из масляного бака и залейте в бак примерно 12л гидравлического масла вязкостью 32 сантистокса.
ШАГ 19	Подключите питание к насосной станции. Рекомендуется подключение через отдельный автомат защиты сети на 30А в непосредственной близости от насосной станции, чтобы его можно было использовать как аварийный выключатель.
	<i>Прокладку стационарной линии питания должен выполнять квалифицированный штатный электрик, отвечающий за состояние коммуникаций в данном помещении.</i>
ШАГ 20	Нанесите кистью консистентную смазку на стойки в местах трения блоков скольжения. 
	<i>Не нагружать подъемник в этом шаге.</i>
ШАГ 21	Несколько раз поднять и опустить подъемник. Отрегулировать за счет натяжения тросов синхронизации одновременность срабатывания замков безопасности. Отрегулировать натяжение троса замков безопасности для их надежной одновременной работы. Чтобы вывести замок безопасности из пазов стоек надо немного поднять каретки и нажать рычаг разблокирования каретки. После этого можно опускать подъемник. Если замки безопасности срабатывают не одновременно, натяните трос синхронизации кареток на том замке, который щелкает первым.

ПОДЪЕМ

1. Нажать кнопку подъема на пульте управления.
2. Замки безопасности при подъеме будут входить в каждый паз стоек с характерным щелчком.
3. Для блокирования подъемника в поднятом положении надо нажать рукоятку опускания чтобы сбросить давление в гидравлических цилиндрах и позволить кареткам «сесть» на замки безопасности.



На новом «не обкатанном» подъемнике нормально медленное опускание кареток, возможно, потребует добавить вес на балках подхвата для его опускания (пустой подъемник может из-за повышенного трения не опуститься только под собственным весом кареток).

ОПУСКАНИЕ

1. Поднять немного каретки, чтобы освободить замки безопасности.
2. Нажать рычаг разблокирования кареток.



- Всегда убеждаться в выходе из зацепления обоих замков безопасности.
3. Нажать рукоятку опускания на насосной станции, чтобы опустить каретки

3.4. ЭКСПЛУАТАЦИЯ ПОДЪЕМНИКА



К работе на подъемнике и его обслуживанию допускаются только квалифицированный, специально обученный персонал.



Перед подъемом автомобиля удалите людей из автомобиля



Запрещается находиться посторонним людям в рабочей зоне при использовании подъемника.



При подъеме или опускании автомобиля оператор должен находиться возле пульта управления.



После подъема автомобиля на нужную высоту остановите подъемник и проверьте срабатывание замков безопасности.



Находиться работникам под поднятым автомобилем разрешается только тогда, когда транспортное средство поднято, каретки остановлены, а механические устройства безопасности заблокированы.



Перед подъемом и опусканием автомобиля убедитесь, что его двери закрыты.



Запрещается включать двигатель автомобиля, когда он поднят на подвратах.

При необходимости запустить двигатель - опустить автомобиль на колеса



Деактивация защитных устройств недопустима.



Никогда не превышайте грузоподъемность оборудования 4000 кг. Удостоверьтесь, что поднимаемые автомобили не имеют никакой загрузки.

Подготовка к подъему автомобиля



Каждая балка подврата оборудована защитной блокировкой от возможного нежелательного поворота балки относительно её оси.

Блокировка балки подврата не работает при нижнем положении кареток (выключается) для обеспечения легкого перемещения опор балок подврата под днище автомобиля к точкам его подъема. При подъёме кареток на 5 – 10 см блокировка срабатывает автоматически.

При поднятых каретках (без груза на балках подврата) блокировка балки подврата может быть расцеплена вытягиванием вверх стержня блокировки балки (209, Рис. 4).



Полностью опустите каретки и выведите балки подврата параллельно заезду автомобиля из зоны его движения.



Убедитесь, что вес автомобиля, его размеры и распределение нагрузки на балки подврата соответствуют допустимым.



При заезде автомобиля на подъемник, медленно продвигайте автомобиль между стоек на равном от них расстоянии.

Желательно, чтобы кто-то руководил действиями водителя при заезде на подъемник.



Поворачивая балки подврата и выдвигая их телескопические части, поместите опоры балок подврата под рекомендуемыми изготовителем автомобиля точками подъема автомобиля.



Поднимите каретки до касания опорами точек подъема автомобиля. Убедитесь, что все четыре опоры попали на точки подъема автомобиля.

При необходимости отрегулируйте (поправьте) положение балки подхвата, вытянув вверх стержень блокировки балки.



Убедитесь, что все четыре блокировки балок подхвата включены.

Никогда не пытайтесь вывести из зацепления блокировки балок подхвата, если они находятся под грузом.

Подъем автомобиля



Перед подъемом автомобиля удалите людей из автомобиля



При подъеме автомобиля оператор должен находиться возле пульта управления и внимательно наблюдать за процессом.



Запрещается находиться посторонним людям в рабочей зоне при использовании подъемника.



Перед подъемом автомобиля убедитесь, что его двери закрыты.



Поднимите каретки до касания опорами точек подъема автомобиля.

Убедитесь, что все четыре опоры попали на точки подъема автомобиля.



Убедитесь, что все четыре блокировки балок подхвата включены.

До ноября 2017 г.



После ноября 2017 г.



- ▶ Нажмите кнопку подъема на насосной станции. Каретки начнут подниматься.

Подъем прекращается после отпускания кнопки подъема или при достижении верхнего предела подъема.



При подъеме замки безопасности будут входить в каждый паз стоек с характерным стуком (щелчком).



После подъема автомобиля на нужную высоту или достижения предела подъема отпустите кнопку подъема (остановите подъемник).



Для блокирования подъемника в поднятом положении кратковременно нажмите рукоятку опускания чтобы сбросить давление в

гидравлических цилиндрах и позволить кареткам «сесть» на замки безопасности



Проверьте срабатывание замков безопасности на обеих каретках.



Находиться работникам под поднятым автомобилем разрешается только тогда, когда транспортное средство поднято, каретки остановлены, а механические устройства безопасности заблокированы.



Избегайте приложения значительных усилий к автомобилю и его раскачивания в поднятом положении.



При монтаже и демонтаже тяжелых агрегатов на автомобиле в поднятом положении рекомендуется закреплять его стяжными ремнями к балкам подхвата, либо использовать предохранительные опоры.

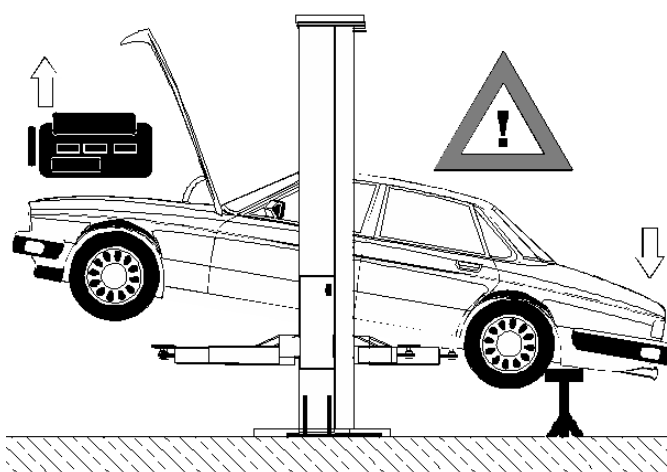

Опускание автомобиля



Перед опусканием подъемника всегда проверяйте отсутствие объектов, могущих помешать движению подъемника и безопасности работы: инструмент, тележки, шланги и т.д.



При опускании автомобиля оператор должен находиться возле пульта управления и внимательно наблюдать за процессом.



Запрещается находиться посторонним людям в рабочей зоне при использовании подъемника.



Перед опусканием автомобиля убедитесь, что его двери закрыты.



Кратковременно нажмите кнопку подъема на насосной станции, чтобы освободить замки безопасности кареток.



Выключите замки безопасности на обеих каретках (нажмите на рычаг разблокирования кареток).



Всегда контролируйте отключение блокировки кареток на обеих каретках.



Нажмите рукоятку опускания на насосной станции. Каретки начнут опускаться.

Спуск кареток прекращается при отпускании рукоятки опускания или

при достижении каретками крайнего нижнего положения.



Полностью опустите каретки и выведите балки подхвата параллельно заезду автомобиля из зоны его движения.



Желательно, чтобы кто-то руководил водителем при выезде с подъемника

Действия в экстремальных ситуациях



В случае проявления аварийных предпосылок, таких как судорожное движение кареток, нехарактерный шум, деформация силовых элементов немедленно остановите (или опустите, если возможно) подъемник. Выключите и запирайте главный выключатель на замок. Вызовите сервисных специалистов.



До полного восстановления работоспособности подъемника его использование запрещается.

3.5. ВОЗМОЖНЫЕ НЕИСПРАВНОСТИ И ИХ УСТРАНЕНИЕ



Действия, описанные в этом разделе должны выполняться только квалифицированным персоналом.

Неисправность	Возможная причина	Устранение неисправности
Двигатель не включается.	Сработал автомат защиты сети.	Вызвать электрика.
	Сработала тепловая защита двигателя.	Дать остыть двигателю.
	Неправильное подключение.	Вызвать электрика.
	Дефект кнопки подъема.	Вызвать электрика для замены кнопки.
Двигатель работает, но нет движения кареток.	Обратное вращение двигателя (для трехфазного двигателя 380В).	Вызовите электрика (поменяйте две фазы подключения двигателя).
	Грязь в клапане слива масла.	Нажать одновременно рукоятку опускания и кнопку подъема. Проработать в таком режиме 10 – 15 сек, возможно, при этом клапан очистится.
	Нет зазора между рукояткой опускания и плунжером клапана слива.	Проверить зазор между рукояткой опускания и плунжером клапана слива. Он должен быть 1,6 мм.

	Грязь в клапане слива или в предохранительном клапане.	Удалить корпус клапана и очистить шарик и седло клапана.
	Недостаточно масла в баке.	При крайнем нижнем положении кареток долить масло в бак до уровня 5 см ниже верхнего края заливного отверстия!
Выброс масла из насосной станции:	Подъемник опущен слишком быстро под тяжелым грузом.	Удалите с подъемника избыточный вес.
	Масляный бак переполнен.	При крайнем нижнем положении кареток уровень масла в баке должен быть ниже верхнего края заливного отверстия на 5 см!
Нехарактерный шум двигателя и отсутствие вращения	Крыльчатка двигателя цепляется за вентиляционный кожух.	Снять и исправить.
	Обрыв проводки.	Вызвать электрика.
	Неисправный конденсатор.	Вызвать электрика.
	Низкое напряжение.	Вызвать электрика.
	Подъемник перегружен.	Удалить перегруз.
Неравномерное движение кареток при подъеме и опускании.	Воздух в гидравлической системе.	Поднять каретки «до упора» вверх, затем опустить до предела вниз. Повторить 4 -6 раз. Не позволять двигателю перегреться.
Утечки масла	Утечки масла через фланец масляного бака. Масляный бак переполнен.	При крайнем нижнем положении кареток уровень масла в баке должен быть ниже верхнего края заливного отверстия на 5 см!
	Утечки масла по штоку цилиндра. Дефект уплотнений штока цилиндра.	Заменить уплотнения или цилиндр.
	Утечки масла через сапун цилиндра. Дефект уплотнений поршня цилиндра.	Заменить уплотнения или цилиндр.

Замедленное, шумное движение кареток.	Трущиеся части подъемник «сухие» и требуют смазки.	Очистить и смазать трущиеся части консистентной смазкой.
	Ролики цепи или шкивы тросов не вращаются свободно.	Смазать сборки шкивов тросов и роликов цепи.
	Чрезмерный износ цилиндров или штоков цилиндров.	Заменить цилиндры.

4. ТЕХНИЧЕСКОЕ ОБСЛУЖИВАНИЕ



Действия, описанные в этом разделе должны выполняться только квалифицированным персоналом.

- все подшипники подлежат смазке один раз в неделю;
- механизмы безопасности, верхние и нижние блоки скольжения и все подвижные части подлежат смазке один раз в месяц;
- гидравлическое масло заменяется один раз в год. Уровень масла в баке должен быть постоянно у верхнего предела (5 см ниже верхнего края заливного отверстия).



Периодическое обслуживание подъемника требует минимальных затрат времени и инвентаря, но обязано выполняться по достижении определенной наработки в часах или через определенный период - что наступит быстрее.



Если при работе подъемника Вы услышите повышенный шум, или обнаружите какие-то предпосылки аварийной ситуации, **НЕМЕДЛЕННО ПРЕКРАТИТЕ РАБОТУ** на подъемнике, осмотрите его и приведите в надлежащее состояние для дальнейшей работы.



Правила безопасной работы на грузоподъемных механизмах требуют проведения их ежегодного освидетельствования и периодических осмотров.

Ежедневный осмотр (после 8 часов работы).



Ежедневный осмотр системы безопасности очень важен для предотвращения возможности отказа оборудования, повреждения оборудования или автомобиля, причинения ущерба здоровью людей и даже смерти.

- ▶ Визуальная проверка свободного движения замков безопасности и полноты их вхождения в пазы стоек.
- ▶ Проверка герметичности гидравлических соединений и шлангов.
- ▶ Проверка состояния цепи и свободного ее движения.

- ▶ Проверка состояния электропроводки и электрических соединений.
- ▶ Проверка состояния тросов синхронизации при поднятых и опущенных каретках.
- ▶ Проверка состояния троса разблокирования кареток.
- ▶ Проверка стопорных колец во всех шкивах.
- ▶ Проверка затяжки резьбовых соединений.
- ▶ Проверка выключателей.
- ▶ Очистка опорных плит от грязи, смазки или других коррозионных материалов.
- ▶ Чистите внешние поверхности тканью с моющим средством.
Не применяйте для очистки моечные машины высокого давления.
- ▶ Проверка на отсутствие трещин в фундаменте.
- ▶ Проверка работы кнопки пуск и рукоятки опускания.
- ▶ Проверка работы блокировок балок подхвата.







Еженедельное обслуживание (после 40 часов работы)

- ▶ Проверка момента затяжки анкерных болтов - 20кгм.
Не применяйте ударный гайковёрт.
- ▶ Проверка отсутствия трещин вблизи анкерных болтов.
- ▶ Проверка уровня гидравлического масла.
- ▶ Проверка и протяжка резьбовых соединений.
- ▶ Проверка свободного вращения роликов цепи, положения на них цепей.
- ▶ Проверка шкивов тросов и свободы их вращения.

Ежегодное обслуживание

- ▶ Смазка цепей.
 - ▶ Очистка и смазка всех трущихся поверхностей и пар трения.
 - ▶ Замена гидравлического масла. Если оборудование работает в тяжелых условиях (пыль, повышенная температура, интенсивная эксплуатация), срок замены масла может быть уменьшен.
-  Замена масла производится в крайнем нижнем положении подъемника. Сливается отработанное масло и затем заливается свежее гидравлическое масло вязкостью 32 сантистокса.

Работы, подлежащие выполнению только обученным сервисным персоналом.

-  Замена гидравлических шлангов.
-  Замена цепей и роликов.
-  Замена тросов и шкивов.
-  Замена или восстановление гидравлических цилиндров.
-  Замена или восстановление насосной станции.
-  Проверка штока цилиндра на предмет деформации.
-  Самая частая причина отказа гидравлических систем - грязь в системе. При замене компонентов гидравлической системы обращать особое внимание на их чистоту и чистоту соединений

5. ХРАНЕНИЕ И ТРАНСПОРТИРОВАНИЕ

 **ВСЕ РАБОТЫ ПО РАСПАКОВКЕ, И ХРАНЕНИЮ И ТРАНСПОРТИРОВАНИЮ ДОЛЖНЫ ВЫПОЛНЯТЬСЯ ИСКЛЮЧИТЕЛЬНО ОБУЧЕННЫМ ПЕРСОНАЛОМ.**

Подъем или перемещение упакованного оборудования производить погрузчиками или подъемными кранами. При этом работу должны выполнять не менее двух рабочих, дабы избежать опасного раскачивания груза.

По прибытии товара необходимо проверить комплектность поставки по сопроводительным документам и целостность упаковки. При обнаружении отсутствующих частей, возможных дефектов или повреждений, нужно проверить поврежденные картонные коробки согласно упаковочному листу. О поврежденных или отсутствующих частях немедленно ПИСЬМЕННО информировать отправителя.

Подъемник является тяжелым оборудованием. При погрузочно-разгрузочных работах и транспортировке соблюдайте необходимые меры безопасности

Строповка оборудования при подъеме и перемещении показана на рисунке:

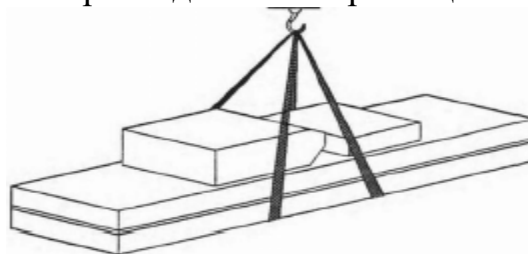

ХРАНЕНИЕ:

-Оборудование должно храниться в складском помещении, если хранится на улице, должно быть защищено от влаги.

-Температура хранения: -25°C - $+55^{\circ}\text{C}$.

ТРАНСПОРТИРОВАНИЕ:

К потребителю оборудование доставляется транспортными средствами или судами.

-Для транспортировки использовать крытые автомобили или контейнеры.

-При транспортировке комплект оборудования должен быть увязан (опалечен) во избежание разукomплектования.

6. ЗАКАЗ ЗАПАСНЫХ ЧАСТЕЙ И АКСЕССУАРОВ

Заказы на запчасти подъемников АЕ&Т принимаются электронным письмом по адресу help@aet-auto.ru . Обратитесь по указанному адресу электронной почты для получения детального чертежа, списка запасных деталей, а также для уточнения артикула и наименования запасной части.

7. ОСОБЫЕ ЗАМЕЧАНИЯ

УТИЛИЗАЦИЯ ОТРАБОТАННОГО МАСЛА

Отработанное масло, слитое из гидравлической системы, является продуктом, загрязняющим окружающую среду, и должно быть утилизировано в соответствии с законодательством той страны, в которой установлено оборудование.

УТИЛИЗАЦИЯ ОБОРУДОВАНИЯ

Срок эксплуатации подъемника 5 лет. Если подъемник поврежден так, что его больше нельзя использовать, утилизируйте его. При разборке подъемника следуйте инструкции по безопасности, соблюдая все меры предосторожности. К разборке оборудования допускаются только уполномоченные специалисты, как и при сборке. Для предотвращения загрязнения окружающей среды все отходы, образующиеся при утилизации изделий и их частей, подлежат обязательному сбору с последующей утилизацией в установленном порядке и в соответствии с действующими требованиями и нормами отраслевой нормативной документации, в том числе в соответствии с СанПиНом 2.1.7.1322-03 «Гигиенические требования к размещению и обезвреживанию отходов производства и потребления». Если это необходимо для налогового учета, операции по утилизации должна быть отражена в бухгалтерских документах в соответствии с законодательством той страны, в которой установлено оборудование

8. ГАРАНТИЙНЫЕ УСЛОВИЯ

ГАРАНТИЙНЫЕ ОБЯЗАТЕЛЬСТВА

Гарантийный срок эксплуатации исчисляется со дня продажи товара, В течение гарантийного срока, в случае обнаружения неисправностей,

вызванных заводскими дефектами, покупатель имеет право на бесплатный ремонт. При отсутствии на гарантийных талонах даты продажи, заверенной печатью организации-продавца, срок гарантии исчисляется со дня выпуска изделия. Все претензии по качеству будут рассмотрены только после получения Акта Рекламации, После получения акта рекламации сервисный центр в течение 3 рабочих дней выдает Акт Проверки Качества,

ГАРАНТИЯ НЕ РАСПРОСТРАНЯЕТСЯ

-На изделия с механическими повреждениями, следами химического и термического воздействия, а также любыми воздействиями, происшедшими вследствие действия сторонних обстоятельств, не вызванных заводскими дефектами.

-На изделия, работоспособность, которых нарушена вследствие неправильной установки или несоблюдения требований технической документации.

-На изделия, вскрытые потребителем или необученным ремонту данного изделия персоналом.

-На расходные материалы, а также любые другие части изделия, имеющие естественный ограниченный срок службы (клапана, плунжера, прокладки, уплотнения, сальники, манжеты и т.п.)

МЕСТО ПРОВЕДЕНИЯ ГАРАНТИЙНОГО РЕМОНТА

Адреса уполномоченных сервисных центров ООО "Атланта": Адреса сервисных центров, уполномоченных ООО «Атланта» на проведение гарантийных ремонтов оборудования торговой марки АЕ&Т, Вы можете посмотреть по ссылке: <http://aet-auto.ru/ru/service.html>

Образец Акта Рекламации вы можете получить по ссылке:

<http://aet-auto.ru/ru/service.html>

Оперативную информацию, связанную с рекламациями на оборудование торговой марки АЕ&Т, Вы можете получить по телефону горячей линии: **8-800-333-94-97**

Гарантийный ремонт производится в уполномоченном сервисном центре или на месте установки (для оборудования, требующего монтажа, при наличии акта о техническом освидетельствовании или об установке).

Покупатель - юридическое лицо - самостоятельно доставляет оборудование в сервисный центр в соответствии с инструкциями изготовителя о транспортировке и упаковке. Условия гарантии не предусматривают профилактику и чистку изделия, а также выезд мастера к месту установки изделия с целью его подключения, настройки, ремонта, консультации. Транспортные расходы не входят в объем гарантийного обслуживания.

Гарантийный ремонт оборудования осуществляется в течение 21 рабочего дня с момента получения акта экспертизы и при наличии запасных частей на складе. В случае признания ремонта гарантийным пересылка запчастей в

другой город (в пределах РФ) осуществляется за счет поставщика только транспортной компанией по выбору поставщика.

СРОКИ ПРИЕМА РЕКЛАМАЦИЙ

Рекламация по количеству принимается в течение 10 дней с даты получения товара клиентом или его представителем. Для региональных клиентов к этому сроку прибавляется срок доставки товара транспортной компанией.

Рекламация по качеству на изделия с заводским дефектом принимается в течение всего гарантийного срока, указанного в инструкции.

Рекламация на изделия с механическим повреждением принимается в течение месяца с даты получения товара клиентом или его представителем.

Товар на экспертизу должен быть представлен в неповрежденной заводской упаковке. Это исключит вероятность, что товар был поврежден при транспортировке или на складе покупателя.

С условиями гарантии ознакомлен:

Дата _____ Подпись _____

9. СВИДЕТЕЛЬСТВО О ПРИЕМКЕ

验收证书	
Свидетельство о приемке	
T4	
Товар соответствует заявленным техническим параметрам.	
该产品符合规定的技术参数	
Серийный номер	
序列号	
Артикул	
产品型号	
Дата проверки	
检验日期	
Отдел контроля качества	Место печати 盖章
质检部	

Гарантийный талон

Наименование изделия: ПОДЪЕМНИК 2-ХСТОЕЧНЫЙ
ЭЛЕКТРОГИДРАВЛИЧЕСКИЙ, 4Т

Модель Т 4 Серийный номер изделия _____

Торгующая
организация _____

Дата покупки _____

Срок гарантии ДВЕНАДЦАТЬ месяцев со дня продажи.

М.П